

EINBAU UND GEBRAUCHSANWEISUNG DESSALATOR® D90 zu D200 PRO AUTO IN 230 V MIT AUTOMATISCHER DRUCKREGULIERUNG



Mini Fernbedienung

FERNBEDIENUNGSVERSION



KOMPAKTVERSION



DESSALATOR

Verkaufsabteilung und Kundendienst:

Z.I des 3 Moulins – « Euro 92 » – Bât. D – rue des Cistes – 06600 ANTIBES

Tel: (33) (0)4 93 95 04 55

Fax: (33) (0)4 93 95 04 66

Email: contact@dessalator.com

Website: www.dessalator.com

Version A3

DESSALATOR® - 90 ZU 200 LITER / STUNDE

Inhaltsverzeichnis

1. Einbauschemen:	
Fernbedienung – senkrechte Version	Seite 2
Integrierte Steuerung – Kompaktversion	Seite 3
2. Einzelne Teile, die von Dessalator® geliefert werden	Seite 4
3. Einbau Ihres Wasserentsalzungsgeräts:	
3.1 Meerwasserzufluss und Filterung	Seite 5
3.2 Vorpumpe	Seite 6
3.3 Membranenblock	Seite 7
3.4 Schalttafel	Seite 8
3.5 Motorblock	Seite 9
3.6 Elektrische Montageplan	Seite 10
<small>CONNECTIONS DES230N Wiring PRO-AUTO 08052014.pdspr– 22-06-2014 Rev A</small>	
3.7 Hochdruckverbindungsstücke	Seite 11
4. Inbetriebnahme des Dessalator®	Seite 12
5. Umgekehrte Osmose	Seite 13
5.1. Membranen	Seite 14
6. Wartung:	
6.1. Wartung und 6.2 Spülung der Membranen	Seite 15
6.2 Spülung der Membranen	Seite 16
6.2. Sterilisierung der Membranen	Seite 17
6.3. Hochdruckpumpe	Seite 17
7. Sterilisierungspatrone – Gebrauchsanweisung	Seite 18
8. Manuelles Spülen	Seite 19
9. Problembehebung	Seite 20
9 Problembehebung: Hinweis der Dioden	Seite 21

Einbauschema Dessalator D90-200 PRO AUTO - Kompaktversion, in 230 V mit automatischer Druckregulierung

Legende:

① Kabel des Magnetsventils für automatisches Spülen

- █ Meerwasser
- █ Süßwasser
- █ Hochdrucksrohr
- Pumpe / Membrane
- Stromleitung

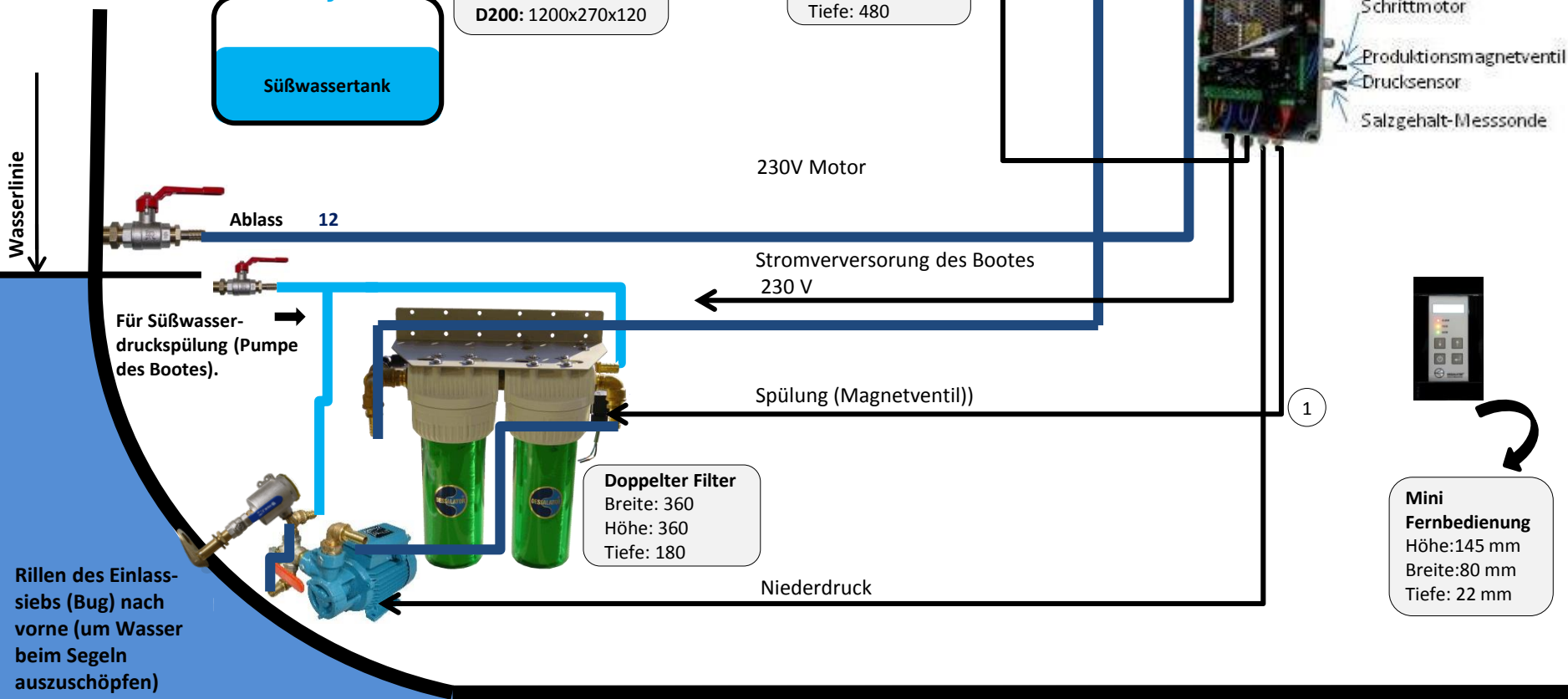

Einbauschema Dessalator D90-200 PRO AUTO – Senkrechte Version, mit automatischer Druckregulierung in 230 V.

Legende:

- ① Kabel des Magnetventils für automatisches Spülen
- Meereswasser
- Süßwasser
- Hochdrucksrohr
- ➔ Pumpe / Membranen
- ➔ Stromleitung

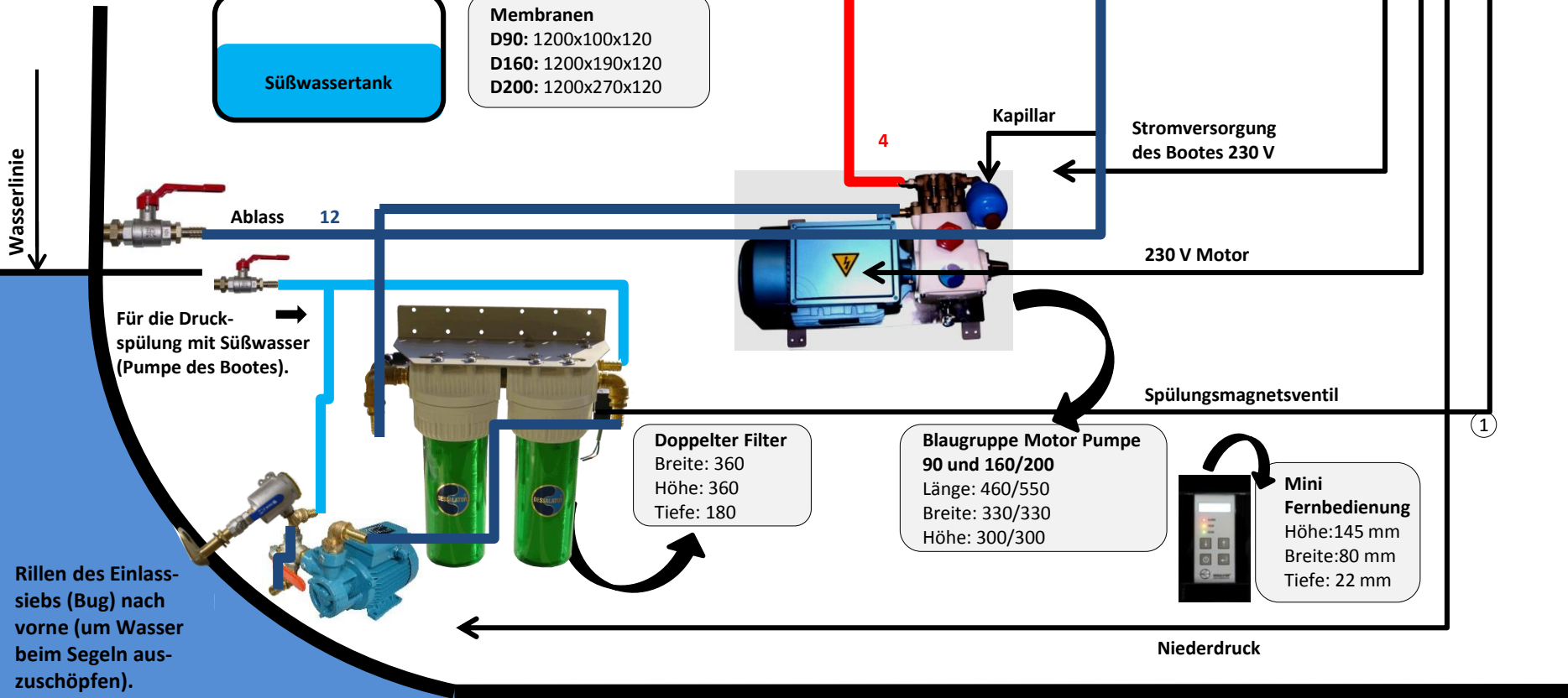

Schalttafel
Breite: 220
Höhe: 430
Tiefe: 120

Stromkasten
Breite: 180
Höhe: 160
Tiefe: 260

Membranen
D90: 1200x100x120
D160: 1200x190x120
D200: 1200x270x120

Doppelter Filter
Breite: 360
Höhe: 360
Tiefe: 180

Blaugruppe Motor Pumpe
90 und 160/200
Länge: 460/550
Breite: 330/330
Höhe: 300/300

Mini Fernbedienung
Höhe: 145 mm
Breite: 80 mm
Tiefe: 22 mm

Rillen des Einlasssiebs (Bug) nach vorne (um Wasser beim Segeln auszus schöpfen).



2. EINZELNE TEILE, DIE VON DESSALATOR® GELIEFERT WERDEN:

Version A3



Rumpfdurchführung mit Zulaufhahn:

Das Einlasssieb des Zulaufs (Anschlußgewinde ¾ Zoll) filtert grobe Schmutzteil und verhindert ihr Eindringen in das System.



Die Vorpumpe:

Sie wird unter der Wasserlinie installiert und ermöglicht, das Wasser durch die Vorfilter bis zum Hochdruckmotor zu drücken. Für eine manuelle Spülung oder nach dem Ersetzen der Filterpatrone bitte drehen Sie den Hahn nach rechts und füllen Sie den Kreislauf, dann stellen Sie bitte den Hahn wieder nach unten.



Die Vorfilter:

Die erste 25µm-Patrone filtert grobe Partikel, die zweite 5µm-Patrone verfeinert die Behandlung. Für automatisches Spülen ist ein Magnetventil montiert.



Kompaktversion:
Motor mit integrierter Bedienung.

**Pumpe –
detailliert**



Schalttafel:

Sie ist entweder im Rahmen eingebaut (Kompaktversion) oder vom Motor getrennt (senkrechte Version). Sie ermöglicht es, das Wasserentsalzungsgerät zu bedienen.

Senkrechte Version



Kompaktversion



DESSALATOR® D90 ZU D200 PRO AUTO

3.1 Einbauen Ihres Wasserentsalzungsgeräts

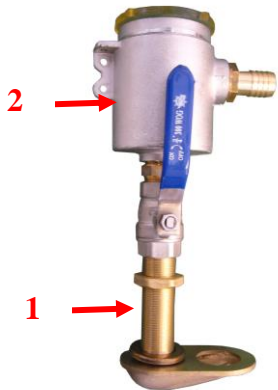

Zulaufhahn¹ (Anschlußgewinde ¾ Zoll) für das Meerwasser:

Der Zulaufhahn sollte so tief wie möglich unter der Wasserlinie installiert werden und leicht zugänglich bleiben. Die Siebesriffel sollten in Bugrichtung orientiert werden, so dass das Wasser leicht durch Gegendruck einfließt. Die Teile unter der Wasserlinie werden mit Rubson oder Sikaflex Kitt abgedichtet. Der Zulaufhahn muss mit Loctite 577 oder Teflon abgedichtet werden. Der Zulaufhahn muss mit „TrikoFlex“ Schlauch (19mm Innendurchmesser) und zwei Klemmschellen aus Edelstahl zum Vorfilter verbunden werden (Klemmköpfe müssen gegenübergestellt werden). Bohren Sie bitte in den Rumpf ein Loch mit dem Ø 27mm für die Montage des Zulaufhahnes.

Empfehlung: Bitte streichen Sie den unter Wasser liegenden Hahnenteil mit spezieller „Antifouling“ Farbe.



Vorfilter mit Korb:

Der Vorfilter wird direkt mit dem Rumpfhahn² befestigt.



Magnetventil

Vorfilter mit Patronen:

Sie bestehen aus zwei Teilen, die leicht zugänglich bleiben sollten. 5cm Raum sollten unter dem Filterkörper frei bleiben, damit der Filterbehälter leicht abgenommen werden kann. Ein Spezialschlüssel um das Filter auseinanderzuschrauben wird mitgeliefert. Der Befestigungswinkel kann umgedreht werden. Ein Magnetventil ist am Ausgang (Ø 15) für eine automatische Spülung montiert.

Empfehlung: bitte achten Sie darauf, die Vorfilter nicht über wasserempfindlichen Teilen zu montieren, denn sie könnten naß werden, wenn Sie die Vorfilterpatronen ersetzen. Bitte prüfen Sie nach, daß die Ringdichtung des Behälters an ihrem Platz ist und daß die Ablassschraube festgedreht ist.

DESSALATOR® D90 ZU D200 PRO AUTO

3.2 Einbau Ihres Wasserentsalzungsgeräts

Vorpumpe:

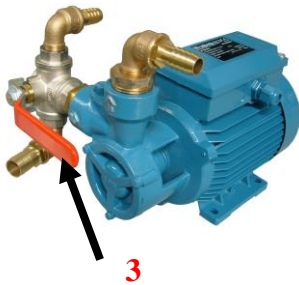

Die Vorpumpe mit ihrem Spülungsventil³ sollte so tief wie möglich unter der Wasserlinie installiert werden und leicht zugänglich bleiben. Frisches Wasser unter Druck sollte mit dem Hahn verbunden werden, um die manuelle Spülung und die Sterilisierung des Systems zu ermöglichen. Siehe bitte Schaltungs- und Verbindungsplan Seite 2 und 3 für Wasser und Strom Seite 10.

Empfehlung: Bitte die zwei Schellen aus rostfreiem Metall an jeder Verbindung nicht vergessen.

DIE PUMPE NICHT DA INSTALLIEREN, WO WASSER SPRITZEN KÖNNTE.



Kompakt Version



Sicherung für die Niederdruckpumpe

Senkrechte Version



BITTE NIE UNTER SPANNUNG ARBEITEN: STROMVERSORGUNG ABSCHALTEN BEVOR ELEKTRISCHE KABEL ANGESCHLOSSEN WERDEN!

DESSALATOR® D90 ZU D200 PRO AUTO

3.3 Einbauen Ihres Wasserentsalzungsgeräts

Membrane(n), je nach gewünschter Durchflussmenge:



1 Membrane für eine Produktion von 90 Liter Wasser pro Stunde (1200 x 100 x 120mm)



2 Membranen für eine Produktion von 160 Liter Wasser pro Stunde (1200 x 190 x 120mm)



3 Membranen für eine Produktion von 200 Liter Wasser pro Stunde (1200 x 270 x 120mm)

Die Membranen müssen in waagerechter Position montiert werden. Sie werden an den Edelstahlwinkeln¹ mit 8 Schneidschrauben befestigt. Anzahl der Membranen je nach gewünschter Durchflussmenge. Der Eingang des Schlauches, der aus der Hochdruckpumpe kommt, wird an der Seite mit rotem Ring² verbunden. Der von der Hochdruckpumpe² kommende Schlauch vibriert und sollte daher mit einem Schlauchmantel versehen werden. Bei der Montage der Hochdruckanschlussstücke ist die Montageanleitung gewissenhaft zu befolgen (siehe Seite 11). Vor dem Festschrauben, tragen Sie bitte ein wenig flüssiges Loctite o. ä. auf den Dichtkopfnippel und die Muffe/Mutter auf.

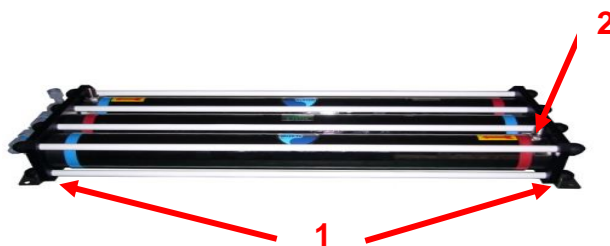
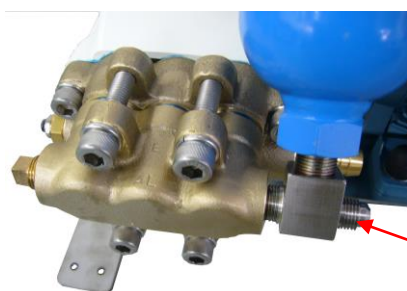

Empfehlung: Zur Vereinfachung der Hochdruckverbindungen³ (rostfrei) können die Membranensegmentköpfe um 90° gedreht werden. Dazu sind zunächst die grauen Schlauchanschlußstücke abzuschrauben. Danach sollten die Kappen von den Muttern entfernt und die 12 Haltemuttern der Baugruppe gelockert werden. Nehmen Sie dann den störenden Befestigungsstab ab und drehen Sie mit Hilfe eines Steckschlüssels den Membranensegmentkopf bis Sie die aus rostfreiem Metall Verbindung anschließen können. Setzen Sie dann den Befestigungsstab wieder ein und schrauben Sie die Baugruppe wieder fest.

DESSALATOR® D90 ZU D200 PRO AUTO 3.4 Einbauen Ihres Wasserentsalzungsgeräts

Schalttafel, je nach Version Ihres Wasserentsalzungsgeräts:



Vorderseite

Kompaktversion:

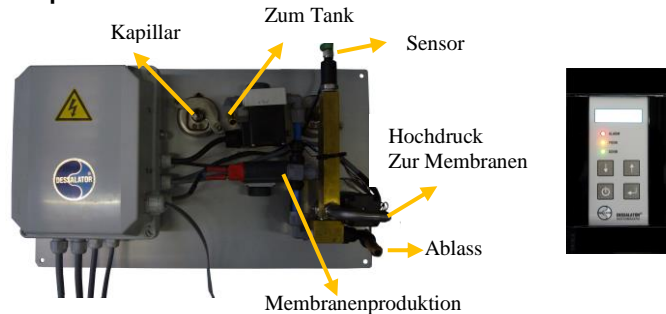

Rückseite

Mini Fernbedienung

Die senkrechte Schalttafel mit Fernbedienung muss an einer senkrechten Platte befestigt werden. Je näher die Schalttafel am gesamten Wasserentsalzungsssystem ist, desto einfacher ist das Verlegen der Schläuche.

Mini Fernbedienung: Sie erlaubt das Starten und das Abschalten, ohne die Hauptschalttafel zu benutzen.

Die Montage der Verbindungen erfolgt nach den Schemen die auf Seiten 1 und 2 aufgeführt sind.

- N°8 (rote Markierung) : Hochdruckschläuche aus den Membranen.
- N°6 (blauer Schlauch - 8/10mm Durchmesser) : Produktionsschlauch aus den Membranen.
- N°3 Produktionsschlauch von der Schalttafel zum Süßwassertank (Trikoflex-Schlauch mit einem Innendurchmesser 10mm). Gibt es kein Rückschlagventil, ist auf eine ausreichende Länge zu achten, um Scheuerstellen zu vermeiden.
- N°12 Ablassschlauch: Trikoflex (Innendurchmesser 15mm)
- N°4 Kapillarschlauch: 4mm (6m sind vorhanden). Er wird mit der Hochdruckpumpe (auf der Seite) und mit dem Niederdruck-manometer verbunden.

Senkrechte Schalttafel



DESSALATOR® D90 ZU D200 PRO AUTO 3.5 Einbauen Ihres Wasserentsalzungsgeräts

Hochdruckbaugruppe Motor:

Es gibt drei Wasserverbindungen mit dem Pumpkopf:

- Ein Schlauch¹ aus den Vorfiltern (Durchmesser: 15mm).
- Ein Hochdruckschlauch² zu den Membranen mit einem Durchmesser von 8mm (Siehe Einbauschemen Seite 1 und 2).
- Ein Kapillarschlauch³ mit 3 mm Durchmesser (dieser Schlauch muss mit Clip verbunden werden). Um ihn herauszuziehen muss man die schwarze Halskrause schieben und gleichzeitig entfernen. Die Baugruppe Motor muss waagrecht eingebaut werden. Bei der Installation ist darauf zu achten, daß der Motor vor Spritzwasser geschützt werden sollte. Es wird wie folgt verbunden:

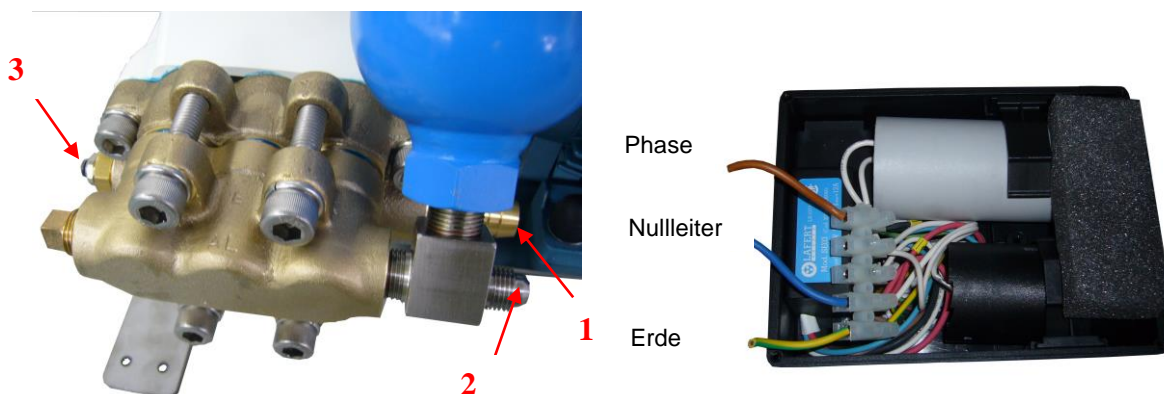

NOCH ZU BESORGEN :

- Befestigungsschrauben (Schneidschrauben, usw.)
- Schlauchschellen Ø 10mm, 16mm und 19mm
- Plastische Schellen
- Schutzmantel für Kabel Ø 22mm
- „TrikoFlex“- Schläuche (Ø 10, 16 und 19mm).

Vorsicht: Da der Kondensator des einphasigen 230V Motors ein Verschleißteil ist, wechseln Sie ihn bitte nach 5 Jahre.

DESSALATOR® D90 ZU D200 PRO AUTO

3.6 Einbauen Ihres Wasserentsalzungsgeräts D90 ZU D200 PRO AUTO

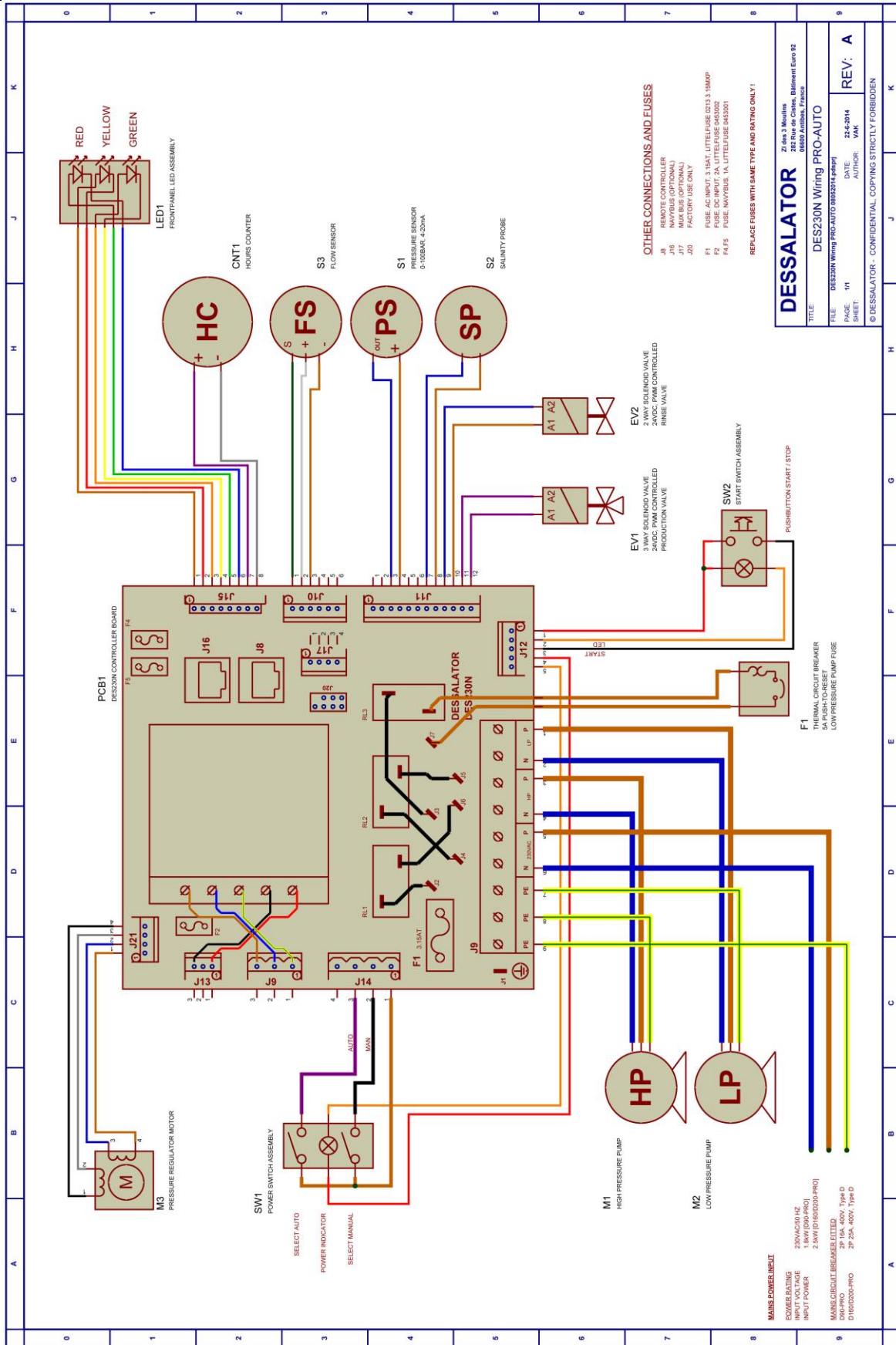

DESSALATOR® D90 ZU D200 PRO AUTO

3.7 Einbauen Ihres Wasserentsalzungsgeräts - Hochdruckanschlussstücke

1. Die Messingmuffe 2,5 cm auf den Hochdruckschlauch aufschrauben, bis das Innengewinde nicht mehr zu sehen ist. Schraubrichtung gegen den Uhrzeigersinn.

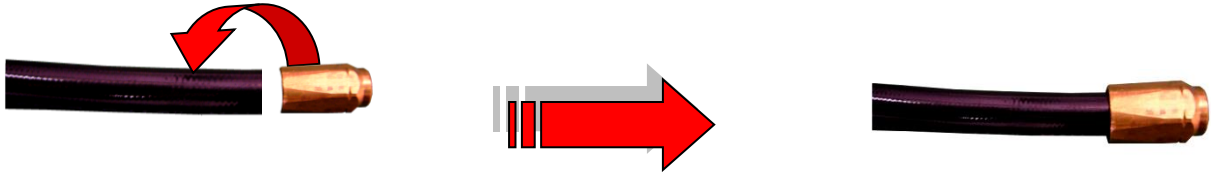

2. Den Dichtkopfnippel in die Mutter (rostfrei) einsetzen und beide Teile fest anziehen.

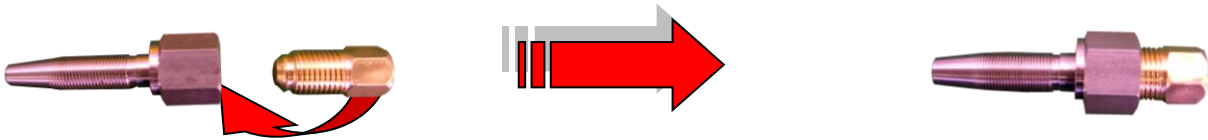

3. Die konische Spitze des Anschlussfittings (rostfrei) ein wenig einfetten, gerade in die Messingmuffe einführen und bis zum Gewindeende einschrauben. D.h. es bleibt etwa 7mm Freiraum zwischen der Mutter und der Messingmuffe.

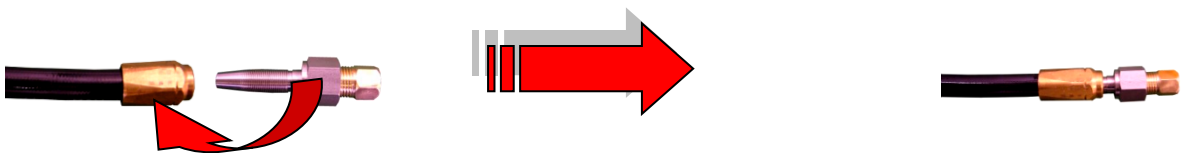

4. Die Mutter lockern und Dichtkopfnippel abschrauben. Das Fitting für den Schlauch zwischen Pumpe und Membrane ist jetzt fertiggestellt. Um Abrieb durch Vibration zu vermeiden, empfiehlt sich das Aufziehen eines Schutzschlauchs.

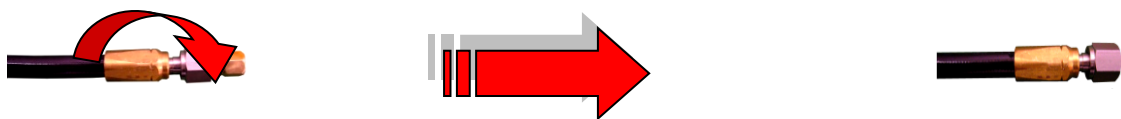

5. **WICHTIG:** Nach Anbringen des Fittings den Schlauch auf Durchlässigkeit prüfen:
 - Bitte vergessen Sie nicht, Loctite oder Dichtungspaste über die weiblichen und männlichen kegelförmigen Verbindungsstücke zu setzen wenn Sie sie wieder aufmontieren.
 - Bitte prüfen Sie es nach, dass Ihr Verbindungsstück den Schlauch nicht blockiert hat wie folgt:
 - a. Entweder den Schlauch durchblasen
 - b. Oder einen Schraubendreher einführen

DESSALATOR® D90 ZU D200 PRO AUTO

4. Inbetriebnahme

1. Vor der Inbetriebnahme ist sicherzustellen, dass die Kugelhähne (Zulaufhahn des Rumpfes und Ablasshahn) geöffnet sind.
2. **Unbedingt zu machen:**
Für eine erste Benutzung, nach dem Ersetzen von Filterpatronen, nach einem Ausgang des Bootes aus dem Wasser oder einer langen Periode ohne Benutzung muss der Kreislauf mit Süßwasser unter Verwendung des auf der Niederdruckpumpe angebrachten Dreiweghahns gefüllt werden. Dieses Verfahren wird bei ausgeschaltetem Wasserentsalzer durchgeführt. Wenn der Kreislauf gut gefüllt ist, bitte der Dreiweghahn wieder in Position „Meerwasser“ nach unten stellen.
3. **Für das Starten, bitte wählen Sie « Automatisch » oder « Manuell » auf die Maschine aus.**
 - Drücken Sie auf Start
 - Die Niederdruckpumpe startet.
 - Sobald die Hochdruckpumpe gestartet hat, bitte steigern Sie den Druck mit der Rändelschraube der Druckregulierung bis zur Mitte der grünen Zone des Hochdruckmanometers.
 - Um die Maschine mit Spülung zu stoppen: Lassen Sie den Druckregler ganz nach unten (oder Negativ); Dies wird die Hochdruck- und Niederdruckpumpen stoppen und das Spülmagnetventil während einer Minute öffnen. Die grüne und orange Dioden werden zusammen während der Spülung leuchten. Nach ihrem Ausschalten bitte die Wasserentsalzungsanlage abstellen.
 - Um die Maschine ohne Spülung zu stoppen: Stellen Sie die Wasserentsalzungsanlage ab und stellen Sie den Startknopf auf « 0 ».
 - Eine zu hohe Druckregelung stoppt die Wasserentsalzungsanlage und schaltet die Kontrolllampe ein. In diesem Fall reduzieren Sie bitte den Druck und starten Sie von vorne.

Automatisch: Wählen Sie « automatisch » aus.

 - Bitte warten Sie auf das Abstellen des motorisierten Ventils.
 - Drücken Sie bitte auf Start
 - Um die Maschine abzustellen: Bitte stellen Sie den Startknopf auf « 0 »
4. **Für das Starten mit der Mini-Fernbedienung ::**
 - Der Startknopf des Apparates muss auf « automatisch » sein.
 - Auf die Mini-Fernbedienung: Anzeige « Stand-By-Modus ». Man kann die Helligkeit dann die Sprache der Mini-Fernbedienung ändern; dabei muss man auf die Pfeiltaste nach Links und die Taste « Eingang » (rechts unten) gleichzeitig drücken und sie 5 Sekunden lang festhalten. Um die Wahl zu modifizieren, bitte auf die Taste « Eingang » drücken.
 - Um das Apparat einzuschalten, bitte halten Sie die Starttaste während 3 Sekunden fest, bis Sie die zwei Bestätigungspieptöne hören.
 - Die Maschine wird in Betrieb gesetzt.
 - Für die Spülung: bitte halten Sie die Pfeiltaste nach unten fest, bis der Steuerbefehl « Spülung » erscheint. Die Spülung wird stattfinden. Nach dem Spülungsverfahren stellt sich wieder die Wasserentsalzungsanlage auf « Stand-By-Modus ».
 - Um das Apparat ohne Spülung zu stoppen: Bitte drücken Sie auf die Start-Stopptaste und warten Sie auf die zwei Bestätigungspieptöne. Die Wasserentsalzungsanlage wird sich dann auf « Stand-By-Modus » ohne Spülung stellen.
 - Es ist möglich, die Produktion durch einige Impulse zu erhöhen, indem man auf die Pfeiltaste nach oben drückt, was den Druck in die grüne Zone steigern lassen wird (Siehe OK auf dem Bildschirm der Mini-Fernbedienung).
5. Die Überwachung der Qualität des Süßwassers und seiner Zuleitung zum Wasserbehälter erfolgt automatisch durch die elektronische Steuerung.
6. Im Falle einer längeren Nichtbenutzung des Wasserentsalters ist dieser möglichst einmal pro Monat auszuspülen. Andernfalls ist eine Sterilisierung der Membranen für eine Lagerung von max. 6 Monaten erforderlich.

Hinweis: die produzierte Süßwassermenge hängt von der Temperatur des Meerwassers und von der Sauberkeit der Vorfilter so wie von der rechten Spannung des Stromaggregats ab.

DESSALATOR® D90 ZU D200 PRO AUTO

5. UMKEHROSMOSE

Auf welchem Prinzip basiert die Umkehrosmose, auf der die Funktionsweise Ihrer Entsalzungsanlage beruht?

Das Meerwasser wird unter hohem Druck gegen spezielle Membranen gepresst. Diese Membranen wirken als "Molekülsiebe" und lassen nur reines Süßwasser durch. Die Mehrzahl der gelösten Substanzen wird durch die Membranen zurückgehalten. Diese Rückstände sowie die konzentrierte Salzlösung werden verworfen. Es ist allerdings unmöglich zu verhindern, daß kleine Mengen gelöster Stoffe durch die Membranen dringen. Das System wurde so konzipiert, daß 99% der gelösten Stoffe zurückgehalten werden, d.h. etwa 2% der 35.000 ppm an gelösten Stoffen gelangen durch die Membranen. Dies garantiert eine Trinkwasserqualität mit durchschnittlich 500 TDS Mineraliengehalt. Ein wichtiger Punkt ist, daß das von Ihrem System nach dem Prinzip der Umkehrosmose produziertes Trinkwasser im Wesentlichen steril ist. Um eine andauernde Trinkwasserqualität zu gewährleisten, muss der Wasservorrat periodisch mit einer kleinen Dosis Chlor- oder Jod-Produkten behandelt werden und mineralisiert werden. Vorsicht: In keinem Falle darf reines Chlor (oder eine zu hohe Dosis) in den Wasserentsalzungsanlage gelangen, um diese nicht zu beschädigen.

Wie funktioniert Ihr Wasserentsalzer?

Das Meerwasser fließt durch den Zulaufhahn der Rumpfdurchführung ein. Das Meerwasser wird durch zwei Vorfilter (25 µm und 5 µm) vorgefiltert. Das gefilterte Wasser wird dann von der Hochdruckpumpe (Betriebsdruck 60-65 Bar) durch die Membranen gepresst. Das Wasser unter Druck dringt durch die Öffnungen der Membranfläche. Das zurückgehaltene Salz und die Mineralien werden als Konzentrat mit dem Restwasser in die See abgelassen. Das Trinkwasser fließt an eine Messsonde vorbei, die den Salzgehalt misst: Ist der Salzgehalt des Wassers hinreichend niedrig, so wird das Dreiwegventil automatisch umgestellt, um das Süßwasser in die Wasserbehälter zu leiten. Falls dagegen durch die Sonde ein zu hoher Salzgehalt gemessen wird (Leitfähigkeit über 1.000 Siemens), wird das produzierte Wasser über das Dreiwegventil in die See abgelassen. Die verarbeitete Trinkwassermenge wird von dem Durchflussmesser auf der Schalttafel kontrolliert. Die maximale Produktionskapazität von Süßwasser wird mit einer Meerwassertemperatur von 25°C erreicht. Die Produktion fällt um etwa 2,5 zu 5% für jeden Grad unter 25°C.

DESSALATOR® D90 ZU D200 PRO AUTO

5.1 Membranen

MEMBRANEN, EMPFINDLICHE KOMPONENTE

Membranen für Umkehrosmose müssen mit großer Sorgfalt gepflegt werden, denn sie sind besonders empfindlich. Wir empfehlen Ihnen, die nachstehenden Hinweise genau zu befolgen, um die Membranen nicht zu beschädigen und eventuelle Garantieansprüche nicht zu verlieren. Die Produktionskapazitäten von Wasserentsalzern basieren auf einer Meerwassertemperatur von 25°C und hängen von der Navigationszone ab. Die Durchlassfähigkeit der Membranen hängt von der Temperatur ab: Pro Grad Differenz unter dieser Temperatur vermindert sich der Durchsatz um 2,5 bis 5%.

Extreme Temperaturen:

Die Membranen dürfen keinen Temperaturen unter 0°C ausgesetzt werden. Die durch Frost bewirkte Ausdehnung kann zum Reißen der Membran führen, womit die Membran für das gelöste Salz durchlässig wird. Desgleichen dürfen die Membranen keinen Temperaturen über 60°C ausgesetzt werden, da dies ebenfalls das Funktionieren der Membranen beeinträchtigt.

Trocknen der Membranen:

Nach einer ersten Benutzung müssen die Membranen permanent in einer Flüssigkeit (in behandeltem Meerwasser oder Süßwasser mit Sterilisierungsmittel oder für kürzere Zeit im Süßwasser) eingetaucht sein (Siehe bitte Sterilisationsmethode, Seite 17).

Nutzbedingungen:

Die unterschiedliche Qualität und der variable Salzgehalt des Meerwassers beeinflussen die Wirksamkeit der Membranen sowie die Produktivität von Wasserentsalzern beim Aufenthalt in Häfen. **Wir raten davon ab, dieses System an Orten mit schlammigem oder unsauberem Wasser an der Mündung eines Flusses oder im brackigen Wasser zu benutzen. Damit werden eine Verschmutzung des Vorfilters und eine Beschädigung der Membran vermieden.**

Ist jedoch eine Benutzung des Wasserentsalters unbedingt erforderlich, so sollte er nur für sehr kurze Zeit eingeschaltet werden. Sobald sauberes Meerwasser verfügbar ist, ist die Membran zu spülen. Dazu das System ohne Druck laufen lassen: Druckregulierung offen, Laufzeit 30 Minuten.

DESSALATOR® D90 ZU D200 PRO AUTO

6. WARTUNG DER MEMBRANEN

VORSICHT: UNTER FROSTBEDINGUNGEN LEEREN SIE BITTE DEN DURCHFLUßMESSER AUF DER SCHALTТАFEL AUS: ZIEHEN SIE DEN PRODUKTIONSSCHLAUCH HERAUS UND BLASEN SIE ODER INJIZIEREN SIE LUFT IM SCHLAUCH, SCHÜTZEN SIE IHRE MEMBRANEN MIT DECKEN.

6.1. Wartung der Membranen

Nach 1.000 Betriebsstunden ist es normal, daß die produzierte Wassermenge im Vergleich zum Anfangsvolumen um 10-15% sinkt. Falls es mehr sinkt, muss die Membran ersetzt werden.

Die produzierte Wassermenge wird nach den ersten 24 oder 48 Betriebsstunden erreicht. Falls die Trinkwasserproduktion nicht den Spezifikationen für normale Betriebsbedingungen entspricht: Meerwasser mit einem Gehalt an gelösten Stoffen von 35 000 PPM, Meerwassertemperatur 25°C und Druck 65 Bars, muss die Membran ersetzt werden.

Jedoch, wie schon erläutert, ist das produzierte Trinkwasservolumen eine Funktion der Meerwassertemperatur und des Systemdrucks. Falls das produzierte Volumen aus diesen Gründen sinkt, ist das ganz normal und bedeutet nicht, dass die Membranen ausgewechselt werden müssen.

6.2. Spülung der Membranen

Einmal pro Woche muss die Wasserentsalzungsanlage mit frischem Wasser gespült werden, bevor man es für die Produktion frischen Wassers benutzt. Es ist nicht nötig, es nach jeder Benutzung zu spülen, es wäre nur eine Vergeudung von aus Ihrem Tank entnehmendem Wasser.

Es gibt zwei Methoden, um das System zu spülen: eine manuelle und eine automatische Methode.

Die zwei Methoden benutzen das Wasser, was sich im Tank des Bootes befindet: ein Anschluss zum Kai oder der Zusatz eines Rohres, um Wasser außerhalb des Bootes zu nehmen, sind also beide nicht nötig.

Erinnerung: Der größte Feind der Membranen ist frisches Wasser.

Das frische Wasser, was in Ihrer Anlage eingeht, muss immer OHNE DRUCK sein (Bitte drehen Sie voll und ganz den Druckregler gegen den Uhrzeigersinn) und die Wasserentsalzungsanlage muss immer nach einer Spülung mit frischem Wasser erst mal OHNE DRUCK laufen, so dass das sich im System befindende frische Wasser entfernt wird, bevor frisches Wasser aus Meerwasser produziert werden kann (auch mit dem Druckregler gegen den Uhrzeigersinn voll und ganz gedreht).

Falls die Wasserentsalzungsanlage mit dem gegen den Uhrzeigersinn gedrehten Druckregler läuft, wird sie automatisch nach einer Minute abgeschaltet. Nur ab diesem Moment ist die Wasserentsalzungsanlage betriebsbereit.

DESSALATOR® D90 ZU D200 PRO AUTO

6. WARTUNG DER MEMBRANEN

6.2. Spülung der Membranen

Manuelle Spülung:

Auf der Niederdruckpumpe gibt es einen Hahn. Dieser Hahn ist am Wassertank des Bootes angeschlossen und wenn man ihn dreht, wird die Wasserpumpe des Bootes automatisch starten und frisches Wasser vom Tank zur Entsalzungsanlage senden.

1. Bitte die Wasserentsalzungsanlage nicht auf "ON" stellen; lassen Sie sie bitte in der Position « OFF ».
2. Bitte drehen Sie den Druckregler voll und ganz gegen den Uhrzeigersinn.
3. Bitte drehen Sie den Hahn für den Eingang von frischem Wasser, der sich auf der Niederdruckpumpe befindet, während zwei Minuten. Die Pumpe des Bootes wird starten und Frisches Wasser wird durch die Wasserentsalzungsanlage fließen.

Automatische Spülung:

Nachdem Sie Ihre Wasserentsalzungsanlage benutzt haben, bitte nicht abschalten. Während Ihre Wasserentsalzungsanlage immer noch in Betrieb ist, drehen Sie bitte den Druckregler voll und ganz gegen den Uhrzeigersinn. Die Wasserentsalzungsanlage wird die Wasserproduktion stoppen und das Spülungsverfahren wird starten. Die grünen und orangefarbenen Dioden, die auf der Schalttafel zu sehen sind, werden angehen, was darauf hindeutet, dass das Spülungsverfahren angelassen ist. Dies sollte 30 Sekunden dauern und automatisch stoppen. Die grüne und orangefarbene Dioden werden ausgehen und der einzige übrige Anzeiger wird die blaue Blinkdiode auf dem "ON/OFF" Knopf, um Sie daran zu erinnern, Ihre Wasserentsalzungsanlage auf "OFF" auszuschalten.

Die automatische Spülung ist die beste Weise, Ihr System zu spülen, denn es drängt nicht nur das Meerwasser zurück, sondern es wäscht auch Ihren Vorfilter und erlaubt, es, alle Unreinheiten und Überreste, die sich im Vorfiltertank angehäuft haben, durch die Eingangsrumpfdurchführung ins Meer zu spülen.

NICHT VERGESSEN!!!

Nach jeder Spülung Ihres Systems und vor der Benutzung der Wasserentsalzungsanlage müssen Sie:

1. Davon sicher sein, dass der Druckregler voll und ganz gegen den Uhrzeigersinn gedreht ist.
2. Ihre Wasserentsalzungsanlage auf « ON » stellen und sie ohne Druck während einer Minute laufen lassen, bis die rote Alarmdiode angeht: Das ist die nötige Zeit dafür, dass das Meerwasser das sich im System befindende frische Wasser ersetzt, bevor Sie das Meerwasser unter Druck durch die Membranen fließen lassen.

FRISCHES WASSER UNTER DRUCK DURCH DIE MEMBRANEN FLIESSEN LASSEN BESCHÄDIGT SIE!!!

DESSALATOR® D90 ZU D200 PRO AUTO

6. WARTUNG: Sterilisierung der Membranen

6.3. STERILISIERUNG DER MEMBRANEN

Wann müssen die Membranen sterilisiert werden?

Ein regelmäßiges monatliches Spülen der Membranen reicht gewöhnlich zu ihrer Pflege. Soll dies aus diversen Gründen nicht möglich sein, müssen die Membranen sterilisiert werden. Dieses Sterilisierungsverfahren sollte jede sechs Monate durchgeführt werden (Vorsicht: nicht mehr als zwei Mal pro Jahr).

Wie werden die Membranen sterilisiert?

1. Handmethode: Den Wasserentsalzer mit Süßwasser durch Umlegen des Dreiweghahns an der Niederdruckpumpe 10 Minuten lang gut ausspülen. Bei diesem Vorgang muss das Gerät ausgeschaltet sein. Das Sterilisierungsmittel (die ganze Tüte) in einen Eimer mit 8L Wasser ausschütten. Den Schlauch des Meerwasserzulaufs abnehmen und in den Eimer hängen. Den Wasserentsalzer ohne Druck laufen lassen, bis der Eimer leer ist. Sobald der Eimer geleert und der Vorgang beendet ist, den Schlauch wieder anschließen.
2. Dieses Verfahren kann ebenfalls mit Hilfe eines Gartenzerstäubers durchgeführt werden: Eine Tüte Sterilisierungsmittel in einen Eimer mit 8L Süßwasser schütten und mischen. Den Zerstäuber mit dieser Mischung füllen und ihn auf 3 bis 4 Bar Druck aufpumpen. Anschließend die Sterilisierungslösung in den Zulauf des Wasserentsalzers einspritzen.
3. Die Sterilisierungspatrone ST2:
Unsere Firma hat eine Sterilisierungspatrone entwickelt, die den Sterilisierungsvorgang wesentlich vereinfacht. Die Gebrauchsanweisung dieser Patrone findet sich in der Anlage 3. Zur erneuten Benutzung des Wasserentsalzers reicht es aus, das Sterilisierungsmittel einige Augenblicke lang mit Süßwasser auszuspülen (Umlegen des Dreiweghahns am Vorfilter).

6.4. Hochdruckpumpe

Die Hochdruckpumpe wird bis zur Hälfte (bis zum angegebenen Niveau des Messstabs) mit Öl gefüllt. Normalerweise ist das Schmieröl für 500 Stunden gültig. Falls Öl ersetzt werden soll, benutzen Sie bitte Multigrade Öl 15W40 ohne das angegebene Niveau (in der Mitte der roten Messstabmarkierung) zu überschreiten.

Achtung: Bitte das Tesafilm entfernen: es wird nur für den Transport geklebt.



1. Sterilisationspatrone ST2 Gebrauchsanweisung

Das Wasserentsalzungsgerät sollte nicht funktionieren.

1. Den Meerwasserzulaufhahn schließen.
2. Die Sterilisationspatrone öffnen
3. das Gitter oben abnehmen
4. Schaumstoff unten in den Filterkörper einlegen.
5. Sterilisationsmittel in den Filterkörper schütten.
6. Das Gitter wieder einsetzen und die Patrone schließen
7. Sicherstellen, dass die Dichtung korrekt sitzt.
8. Die Patrone (5 µm) des Feinfilters abnehmen.



Die 5µm Patrone
des zweiten
Feinfilters
abnehmen

9. Filterpatrone durch die Sterilisationspatrone ST2 ersetzen.



5 µm Filterpatrone
(im zweiten
Feinfilter) durch
die ST2
Sterilisations-
Patrone ersetzen

11. Hahn auf Druckspülung mit Süßwasser stellen und spülen. Bitte lassen Sie ein wenig Sterilisationsmittel in der Patrone.
12. Das Wasserentsalzungsgerät darf nicht in Betrieb gesetzt werden.
13. Sterilisationsdauer: 6 Monate (nach Ablauf dieser Zeitspanne bitte wiederholen).

ACHTUNG: Vor der erneuten Inbetriebnahme die Anlage ausgiebig mit Süßwasser 15 Minuten lang spülen. Nicht vergessen, die Sterilisationspatrone im Feinfilter wieder durch die Filterpatrone (5 µm) zu ersetzen.

WICHTIG: Die ST2 Patrone ist wieder verwendbar.

DESSALATOR® D90 ZU D200 PRO AUTO

8. Manuelles Spülen

Ihr DESSALATOR® ist mit einer automatischen Spülung ausgestattet.
Hier das Verfahren wenn Sie es manuell spülen möchten:

MANUELLE SPÜLUNG

Zulauf von Meerwasser

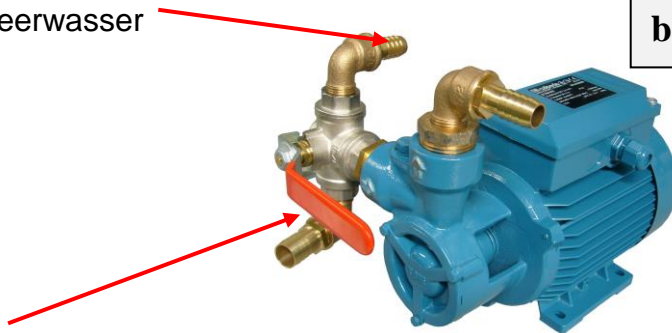

**Normale Position
für Meerwasser-
benutzung**

Hahnsgriff in der Position
für den Zulauf von
Meerwasser

**Manuelle Spülung
und Sterilisierung**

Zulauf von Meerwasser

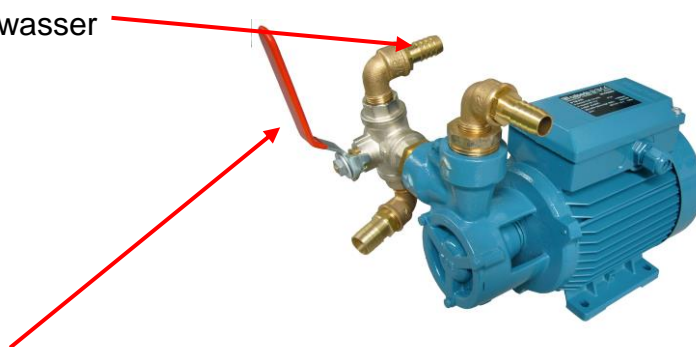

Hahnsgriff in der Position
für die Spülung

DESSALATOR® D90 ZU D200 PRO AUTO
9. PROBLEMBEHEBUNG

PROBLEME	URSACHEN	LÖSUNGEN
Leck beim Druckregulator an der Vorderseite der Schalttafel	Gelockerte Regulationstopfbuchse	Stopfbuchse mit einer 17 Gabelschlüssel wieder anziehen.
Keine Anzeige auf dem Niederdruckmanometer.	<ul style="list-style-type: none"> - Ventil geschlossen - Turbine der Vorpumpe klebt. - Schmutzige Filter 	<ul style="list-style-type: none"> - Die Ventile nachprüfen. - Lassen Sie mit einem kleinen Schraubenzieher den Pumpenlüfter drehen oder reinigen Sie den Pumpenkörper - Filter ersetzen.
Hochdruckpumpe läuft laut.	<ul style="list-style-type: none"> - Reduzierter Wassereingang oder Lufteingang in das System - Schmutzigkeiten in den Pumpeventilen. 	<ul style="list-style-type: none"> - Korrekte Größe (Durchmesser) der Schläuche nachprüfen. Bitte prüfen Sie auch das Anziehen der Ringe und der Filter, die Sauberkeit der Filter nach. - Öffnen die den Pumpenkopf und reinigen Sie die sechs Ventile.
Schwankungen der Motorgeschwindigkeiten	<ul style="list-style-type: none"> - zu schwacher Generator - Falsche Spannung - Falsche Frequenz - Schmutziges Dieselölfilter. 	<ul style="list-style-type: none"> - Bitte lassen Sie Ihren Generator nachprüfen. - Bitte regeln - Bitte warten.
Dreiweghahn	<ul style="list-style-type: none"> - Kein Spülen - Kein Meerwasser Griff falsch gesetzt. 	Bitte stellen Sie den Griff in richtiger Position.

DESSALATOR® D90 ZU D200 PRO AUTO

9. PROBLEMBEHEBUNG

Diode(n) hinweis	Schalter	Beschreibung und Wirkungen
		Systeminitialisierung beim Starten Die Initialisierung dauert max. 30 Sekunden.
		Niederdruckpumpe an Die Hochdruckpumpe wird nach 5 Sekunden angeschaltet.
		Nieder- und Hochdruckpumpen sind beide gestartet - 'manueller Modus': Bitte drehen Sie langsam den Druckregler im Uhrzeigersinn (+) bis der Manometerzeiger die grüne Zone erreicht hat. - 'automatischer Modus': Der Druck wird zuerst während 30 Sekunden stabilisiert, bevor der Manometerzeiger die grüne Zone erreicht.
		Produktionsdruck ok, auf gute Qualität warten Bitte warten Sie, wenn die Wasserqualität gut wird, wird das Aparat automatisch beginnen, Wasser zu produzieren.
		Wasserproduktion Die Wasserqualität ist gut, trinkbares Wasser wird produziert.
		Automatische Spülung Bitte warten, das automatische Spülungsverfahren wird 60 Sekunden dauern.
		Vorsicht: Druckmangel Benutzung im manuellen Modus: Bitte drehen Sie langsam den Druckregler im Uhrzeigersinn (+), prüfen Sie nach, daß er nicht ganz zu ist.
		Alarm 1-1: [1201-PSU] zu langsame Steigerung des Druckes Ist der Druckmangel angezeigt? Wenn ja, prüfen Sie den Eingang von Meereswasser, die Vorfilter und die Niederdruckpumpe nach. Starten Sie von vorne und probieren Sie wieder.
		Alarm 1-2: [1201-PSU] Fehler während der automatischen Druckregulierung ; Fehler des Sensors oder der Stromversorgung. Bitte prüfen Sie nach, ob die Maschine normal im manuellen Modus funktioniert und versuchen wieder.
		Alarm 2-1: [1202-PRS] Zu viel Druck oder optionale Stopptaste gedrückt Schalten Sie bitte ab, öffnen sie den Druckregler ganz im umgekehrten Uhrzeigersinn (-) und starten Sie die Wasserentsalzungsanlage noch einmal.

v.1.14.08012

Diode blinkt
 Diode an