

**INFORMACION DE INSTALACIÓN Y UTILIZACION DEL
DESALINIZADOR "DESSALATOR" DE 90 A 200 LITROS / HORA
EN 110, 220 O 380 V**

**VERSIÓN CON MANDO A
DISTANCIA**

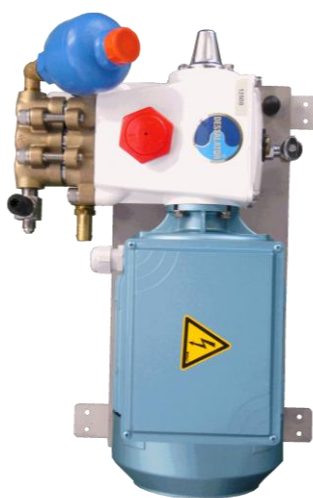

VERSIÓN COMPACTA

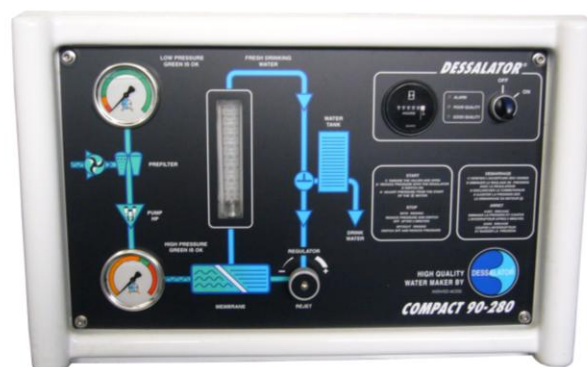

DESSALATOR

Servicios técnicos y comerciales

Z.I des 3 Moulins – « Euro 92 » – Bât. D – rue des Cistes – 06600 ANTIBES

Tél: (33) (0)4 93 95 04 55

Fax: (33) (0)4 93 95 04 66

Email : dessalator@wanadoo.fr

Site internet : www.dessalator.com

DESALINIZADOR DE 90 A 200 LITROS / HORA

SUMARIO

| | |
|---|-----------|
| 1. Esquemas de instalación | |
| Mando a distancia – versión horizontal | pagina 1 |
| Mando a distancia – versión vertical | pagina 2 |
| Mando a distancia integrado – versión compacta | pagina 3 |
| 2. Elementos suministrados por DESSALATOR | pagina 4 |
| 3. Información de montaje: | |
| 3.1 Válvula de entrada de agua de mar y filtros | pagina 5 |
| 3.2 Prebomba y reóstato de alta presión | pagina 6 |
| 3.3 Membranas | pagina 7 |
| 3.4 Cuadros de mando | pagina 8 |
| 3.5 Bloque motor | pagina 9 |
| 3.6 Esquema eléctrico | pagina 10 |
| (P131) DES2001 41E (Version E) Rev E January 03, 2005 | |
| 3.7 Latiguillos de alta presión | pagina 11 |
| 4. Puesta en marcha | pagina 12 |
| 5. Membranas | pagina 13 |
| Principio de l'ósmosis inversa | pagina 14 |
| 6. Mantenimiento: | |
| 6.1 Limpieza de las membranas | pagina 15 |
| 6.2 Esterilización de las membranas | pagina 16 |
| 6.3 Bomba de alta presión | pagina 16 |
| 7. Cartucho esterilizante – modo de empleo | pagina 17 |
| 8. Enjuague automatizado | pagina 18 |
| 9. Posibles averías | pagina 19 |

Esquema de instalación Dessalator D90-200 Versión horizontal, 230 V ó 400 V.

Legenda:

- ① Mando de la electroválvula de enjuague
- Agua de mar
- Agua dulce
- Tubo de alta presión bomba / membrana
- ➔ Cable electrico

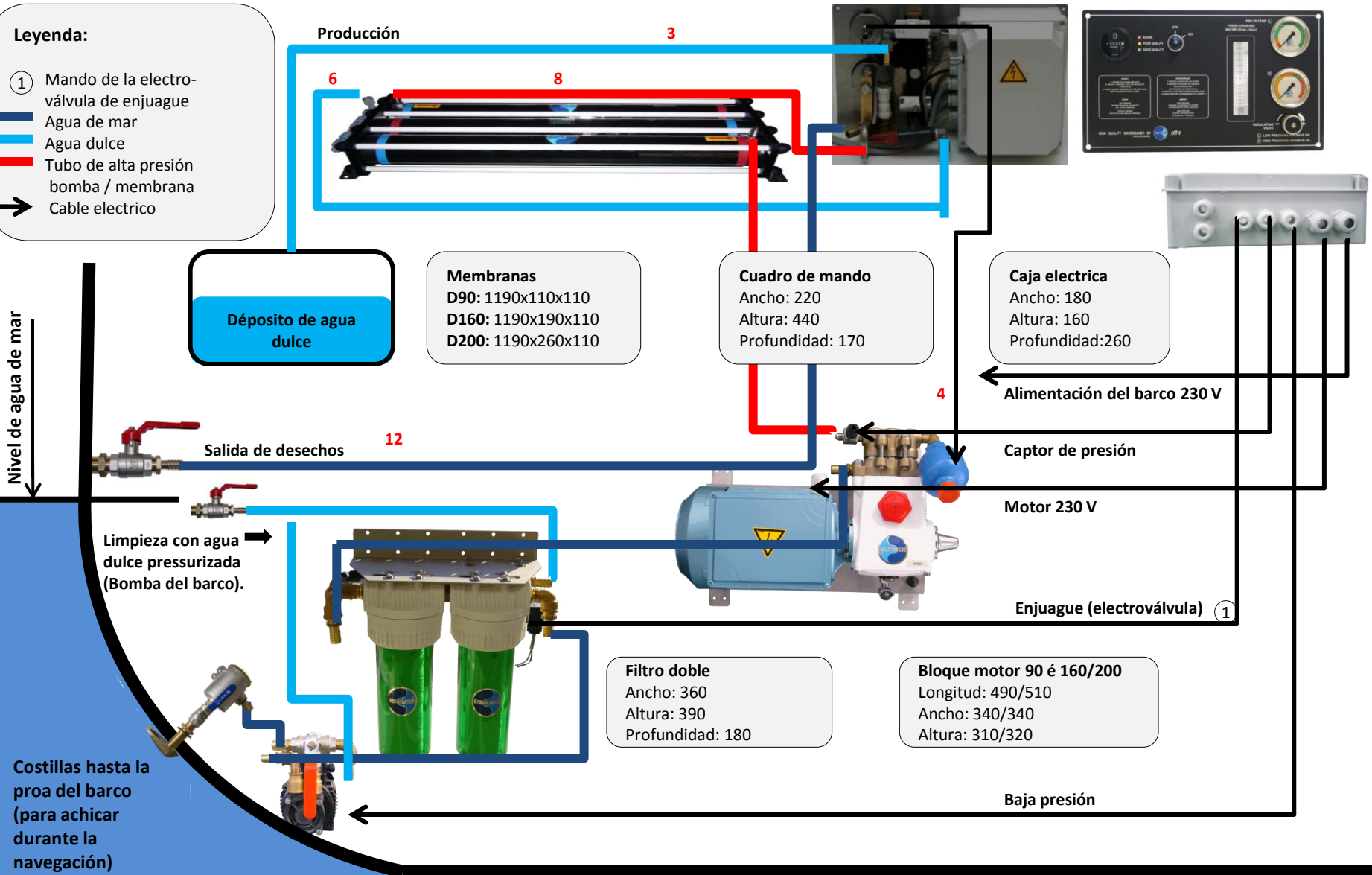

Esquema de instalación Dessalator D90-200 Versión Compácta, 230 V ó 400 V.

Legenda:

- ① Mando de la electroválvula de enjuague
- Agua de mer
- Agua dulce
- Tubo de alta presión membrana/ bomba
- ➔ Cable electrico

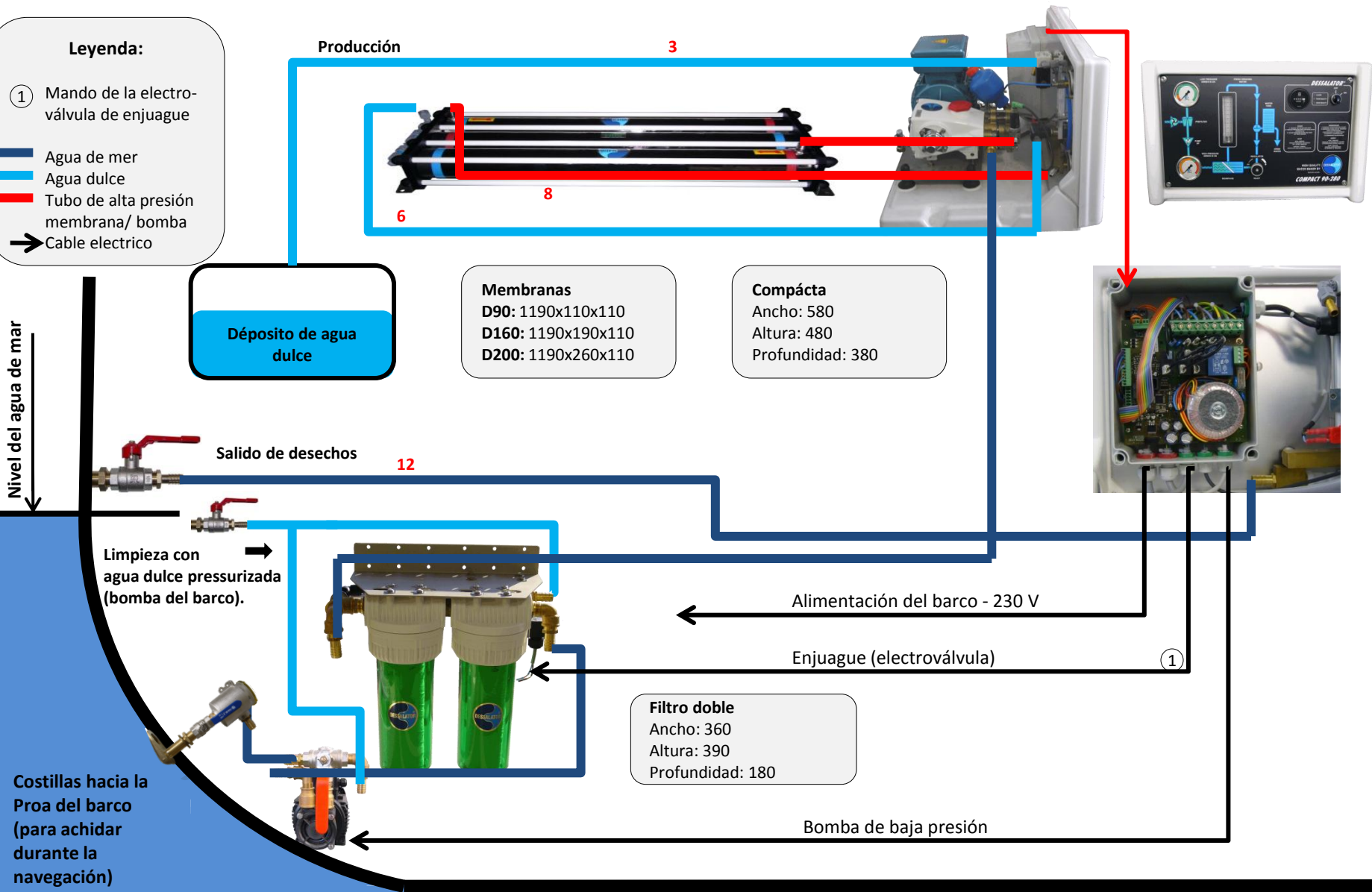

LOS ELEMENTOS SUMINISTRADOS POR DESSALATOR EN FUNCION DEL MODELO DE DESALINIZADOR ELEGIDO



La válvula de casco:

Debe ser instalada lo más bajo posible en el barco, hacia la trasera por un barco a motor ó en el centro cerca de la quilla por un velero.
El avispero de la válvula de casco en $\frac{3}{4}$ permite la retención de grandes partículas evitando que entren en el sistema.



La prebomba:

Instalada bajo el nivel de flotación, permite empujar el agua a través de los prefiltros hasta el bloque motor HP.
Para un enjuague manual ó después del cambio del prefiltro, bascular la válvula hacia la derecha y llenar el circuito con agua dulce durante 3 ó 4 minutos, pues volver a poner la válvula hacia la baja.



Los prefiltros:

El primer cartucho de 25 micrones filtra las impurezas y el segundo cartucho de 5 micrones afina el tratamiento. Hay una electroválvula par el enjuague automatizado.

El bloque motor:

El bloque motor HP en un chasis compacto o con mando a distancia permite empujar a 60 – 65 bares.



Versión compacta:

El motor con mando integrado.

Versión mando a distancia:

El motor y el mando están separados



El cuadro de mando:

El cuadro de mando está incorporado al chasis (versión compacta) o separado (versión horizontal ó vertical). Este permite controlar el funcionamiento del desalinizador.

Versión horizontal



Versión vertical



Versión compacta



INFORMACION DE INSTALACION DEL DESALINIZADOR "DESSALATOR" DE 90 A 200 LITROS/HORA

La llave de entrada de agua de mar en ¾ :

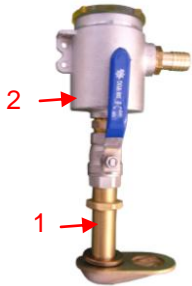

La llave debe estar colocada lo más abajo posible de la línea de flotación y accesible. Las aperturas del avispero deben estar colocadas hacia la proa del barco con el fin de facilitar la entrada del agua del mar por recogida durante la navegación. La fijación de la parte sumergida debe hacerse con Rubson o Sicaflex. La fijación de la llave paso y del avispero puede realizarse con Tubo Estanco 577 Loctite o Teflón.

El acople de la llave de paso al prefiltro debe hacerse con tubo Tricoflex de 19 mm interior, con dos abrazaderas inoxidable a cada acople con las tuercas de aprieto posicionadas a lados opuestos. El diámetro de perforación del casco es de 27 mm.

Posdata: No olvidar de pintar la parte sumergida de la llave de paso con pintura submarina.

El pre-filtro con cubeta:

El pre-filtro con cubeta: un pre-filtro fijado directamente sobre la llave de paso del casco (2)

El pre-filtro a cartuchos:

Tiene dos cartuchos, a los cuales debe ser fácil acceder. Hay que prever un espacio de 5cm debajo de los pre-filtros para permitir la sustitución de los cartuchos de pre-filtración. Se suministra una llave especial para desmontarlos. La pata de fijación es reversible. Una electroválvula está montada a la salida para el enjuague automatizado (diámetro 15).



Electroválvula

El pre-filtro a cartuchos:

Tiene dos cartuchos, a los cuales debe ser fácil acceder. Hay que prever un espacio de 5 cm debajo de los prefiltros para permitir la sustitución de los cartuchos de prefiltrado. Se suministra una llave especial para desmontarlos. La pata de fijación es reversible. La llave de la válvula debe colocarse hacia delante cuando se utilice la desalinizadora. Para un enjuague manual, girar la válvula hacia atrás. Cuando sustituya el cartucho, llenar el circuito con agua dulce durante 1 ó 2 minutos y luego girar de nuevo la válvula hacia delante, **tenga cuidado de no perder la junta tórica.**

Posdata: Tenga cuidado de no colocarlos por encima de elementos sensibles al agua, ya que hay un riesgo de que estos se mojen durante el cambio de los cartuchos de prefiltrados. Verificar que la junta tórica de la cubeta este en su sitio y que la tuerca de purga este cerrada.

INFORMACION DE INSTALACION DEL DESALINIZADOR “DESSALATOR” DE 90 A 200 LITROS/HORA



La prebomba:

La prebomba con su llave de enjuague debe colocarse lo más abajo posible en el barco y poder acceder fácilmente a ella. Se debe acoplar sobre la llave de paso el agua dulce a presión para facilitar el enjuague del desalinizador. Ver el plano de acoplamiento de agua y electricidad adjunto.

Posdata: No utilizar las 2 abrazaderas inoxidable en cada unión.

NO COLOCAR LA BOMBA DONDE HAYA UN RIESGO DE PROYECCIÓN DE AGUA

Cableado bomba de 220 V

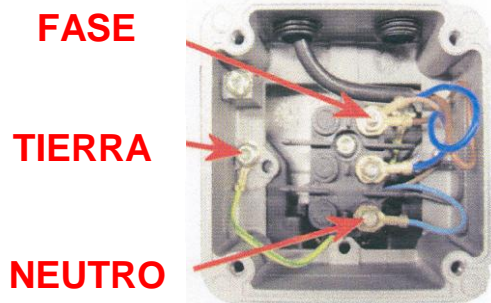

Cableado bomba 380 V

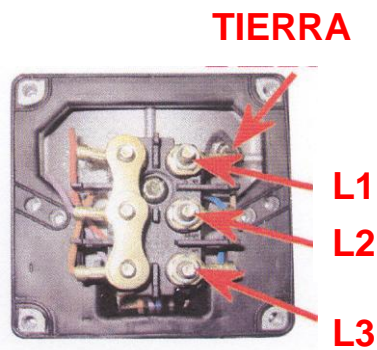

ES IMPERATIVO NO TRABAJAR NUNCA CON TENSIÓN ELECTRICA, HAY QUE CORTAR LA ALIMENTACIÓN ELECTRICA ANTES DE CUALQUIER MANIPULACIÓN DEL SISTEMA ELECTRICO.

INFORMACION DE INSTALACION DEL DESALINIZADOR "DESSALATOR" DE 90 A 200 LITROS/HORA

Las membranas según el caudal deseado



1 membrana para una producción de 90 litros por hora



2 membranas para una producción de 160 litros por hora.



3 membranas para una producción de 200 litros por hora.

Las membranas pueden montarse horizontalmente, preferentemente de plano ó sobre un soporte. La fijación se hace con 8 tornillos Parker, en las escuadras de acero inoxidable (1). El número de membranas es en función del caudal deseado. La entrada del tubo flexible proveniente de la bomba se hace del lado del anillo rojo (2). Es conveniente forrar el tubo flexible proveniente de la bomba de alta presión(3), ya que este vibra. El montaje de los embudos de alta presión debe hacerse respetando escrupulosamente la nota de montaje de estos (ver pagina 11). Hay que prever en poner un poco de Loctite o Freno antidesbloqueo sobre los 2 conos, macho y hembra, antes de apretar.

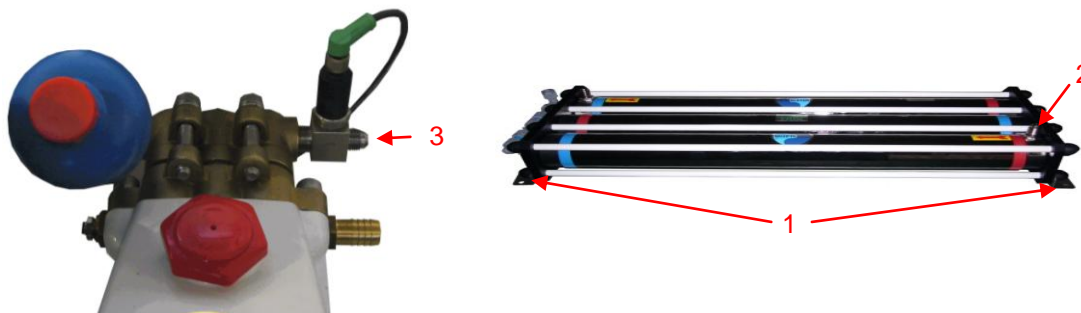

Posdata: Con el fin de facilitar la orientación de las conexiones de las abrazaderas inoxidables (2) es posible girar las cabezas 90°. Para ello, desenroscar los embudos grises de producción. Quitar a continuación los tapas tuercas y desenroscar las 12 tuercas manteniendo el conjunto. Quitar el tirante que moleste y gire la cabeza de la membrana con la ayuda de una llave de tubo encajada en el embudo inoxidable. Sustituir el tirante y roscar de nuevo el conjunto.

INFORMACION DE INSTALACION DEL DESALINIZADOR "DESSALATOR" DE 90 A 200 LITROS/HORA

Los cuadros de mandos según vuestra versión de desalinizador:

Versión vertical

Parte frontal



Parte trasera



Versión horizontal

Parte frontal



Parte trasera



Versión compacta



Parte frontal



Parte trasera

Todos los cuadros a distancia deben ser fijados sobre un panel vertical. Entre más cerca se encuentren los cuadros del conjunto del desalinizador más fácil será el ensamblaje de tuberías.

Los números de cada acople son (ver esquemas paginas 2, 3 o 4):

- Nº 8 (referencia roja) tubería HP que sale de las membranas.
- Nº 6 (tubo azul diámetro 8/10 mm) tubería de producción saliendo de las membranas
- Nº 3 tubería de producción que va al cuadro de mando de los depósitos. Debe prever un trozo de Tricoflex de diámetro 10 mm interior que debe acoplar sobre los depósitos de agua dulce o ante de la bomba de agua dulce siempre y cuando no haya una válvula antiretorno.
- Nº 12 tubo de expulsión: Tricoflex de diámetro 15 mm interior.
- Nº 4 tubo capilar de 4 mm (se le suministra 6 m). Este se sitúa sobre el costado de la bomba y sobre el manómetro BP.

INFORMACION DE MONTAJE DEL DESALINIZADOR "DESSALATOR" DE 90 A 200 LITROS/HORA

Bloque motor alta presión

Hay 3 acoples para tubería de agua sobre la cabeza de la bomba.

- Un tubo (1) proveniente de los prefiltros, diámetro 15 mm.
- Un tubo (2) HP, que va a las membranas, de diámetro 8 mm (ver información de montaje paginas 2, 3 y 4).
- Un tubo (3) capilar, de diámetro 3 mm (para este último, hay que presionarlo sobre su conector, para sacarlo, solo es necesario empujar el colarín negro y retirarlo al mismo tiempo. El bloque HP debe ser colocado siempre horizontalmente, no hay que colocarlo en un lugar donde corra el riesgo de recibir salpicaduras de agua. El acople se hace siguiendo el foto adjunta.

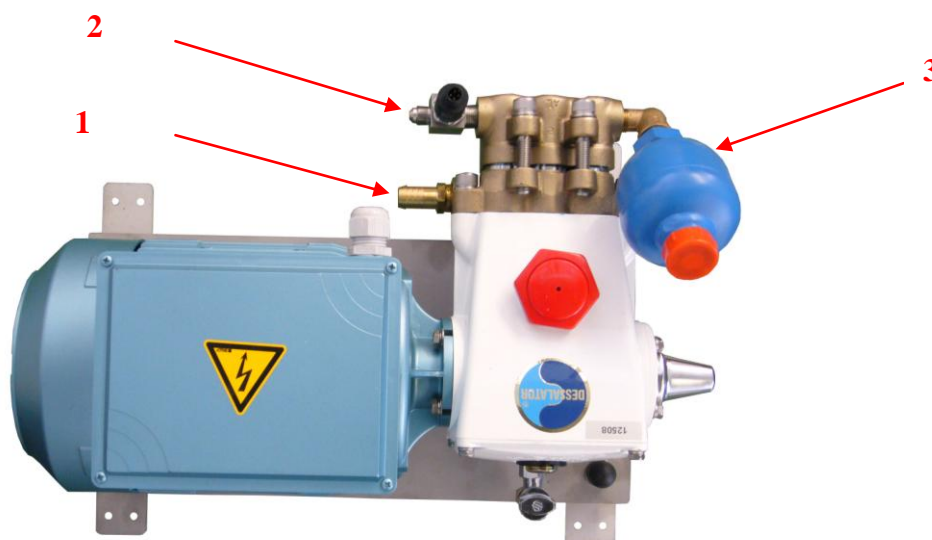

Lista de accesorios que usted debe prever para el montaje:

- Surtido de tornillos (Parker y otros)
- Abrazaderas inoxidable de diámetros 10, 16 y 19 mm
- Surtido de abrazaderas de plástico del tipo utilizadas por electricistas
- Fundas anilladas de diámetro 22 mm
- Tubos tricoflex de diámetros 10, 16 y 19 mm

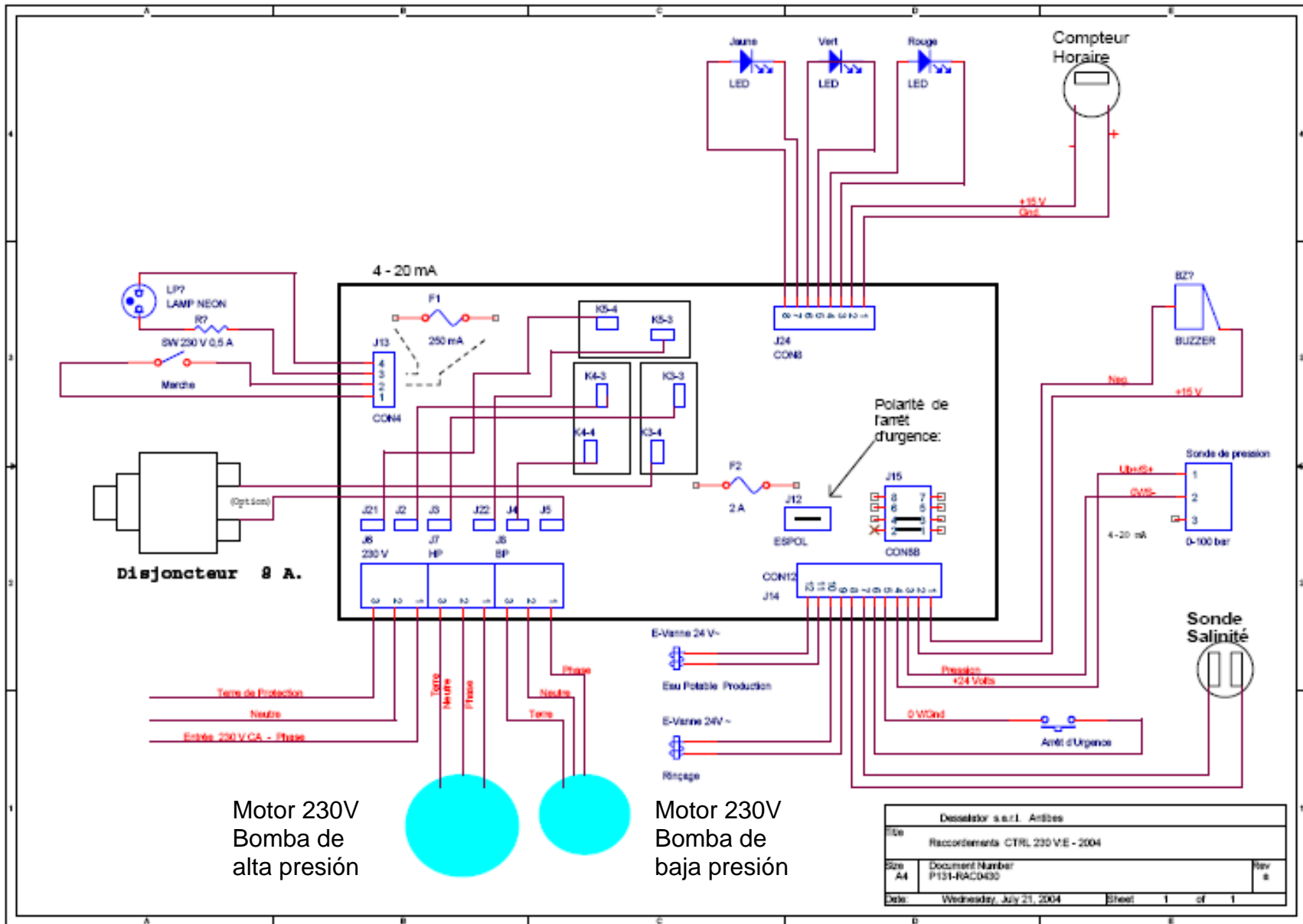

Instalación de los conectores de alta presión del desalinizador

1. Atornillar la junta de latón (copa) en el tubo de alta presión en el sentido contrario a las agujas de un reloj, no más de 2,5cm. Parar en el momento que el paso de tuerca interior ya no se ve.

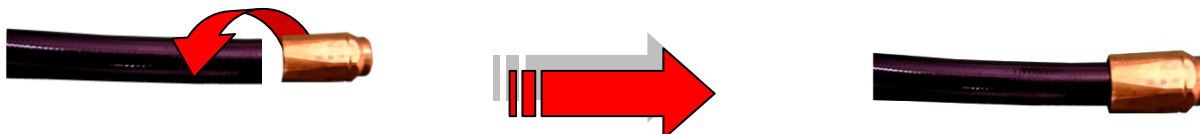

2. Inserte el conector inoxidable de forma cónica en la tuerca inoxidable y apriete fuertemente el conjunto en el racor cónica macho.

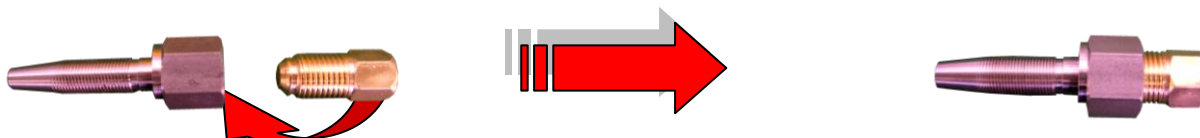

3. Engrasar ligeramente el extremo del cono inoxidable y atornillarlo totalmente recto en la unión de latón. Parar en el momento que el hilo de tuerca ha desaparecido en el conector de latón, más o menos 7mm de espacio entre la tuerca y el racor de latón.

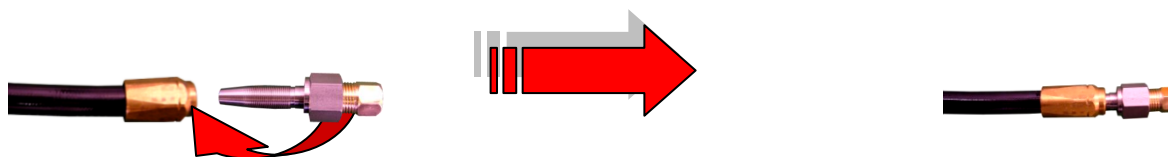

4. Desenrosque la tuerca del adaptador de forma cónica. El conector se puede instalar en el tubo que une la bomba y la membrana. Es aconsejable instalar otro tubo como funda exterior para protegerlo contra la vibración.

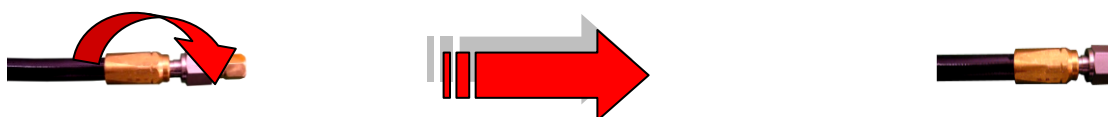

5. **IMPORTANTE:** Compruebe que el conector no bloquee el tubo:
 - No se olvida de poner Loctite ó *PTFE* sobre los conectores machos y hembras de forma cónica al nuevo montaje.
 - Gracias por verificar que el tubo no está bloqueado:
 - sople por el tubo,
 - o bien inserte un destornillador para comprobar que haya paso libre.

**INFORMACION DE UTILIZACION DEL DESALINIZADOR “DESSALATOR”
DE 90 A 200 LITROS/HORA**

1. Antes de la puesta en marcha, verificar la apertura de las llaves de paso.
2. **Usted tiene que hacer obligatoriamente:**
Para un primer uso; después de cambiar el pre filtro; después de una puesta en astillero a tierra, ó después de un largo periodo sin utilización, se debe llenar el circuito con agua dulce, maniobrando la válvula a tres vías colocada sobre la pre-bomba. Esta operación se efectúa cuando el desalinizador está parado y el regulador de presión abierto (en el sentido inverso de las agujas de un reloj), y esto durante tres ó cuatros minutos. En cuanto el circuito este completamente llenado correctamente, recolocar la válvula hacia la delante en posición “agua de mar”.
3. Para el arranque, el regulador debe estar abierto. Conectar el interruptor. La bomba de baja presión girará y automáticamente la bomba de HP arrancará.
4. En cuanto la bomba de alta presión ha arrancado, girar la tuerca de regulación de presión hacia la derecha, hasta que la aguja del manómetro de alta presión venga a posicionarse en la zona verde.
5. La vigilancia de la calidad del agua dulce y su envío al depósito es efectuada automáticamente por la carta electrónica.
6. Una regulación demasiado elevada de la presión para el desalinizador y enciende un testigo rojo. En este caso, disminuir la presión y volver a arrancar.
7. Para la parada de la desalinizadora, cortar el interruptor antes de disminuir la presión.
8. Para la parada de la desalinizadora con enjuague (si se utiliza su desalinizadora solamente una vez en el mes): disminuir la presión, la válvula de enjuague se pondrá en marcha durante 30 segundos y parará. Cortar el interruptor.
9. En caso de no utilizar la desalinizadora, pensar en enjuagarla todos los meses, sino habrá que pensar en esterilizar las membranas para un almacenamiento superior a 2 meses.

Posdata: La producción de agua dulce depende de la temperatura del agua de mar y de la limpieza de los prefiltros, así como el correcto voltaje del grupo electrógeno.

INFORMACION SOBRE LOS PRINCIPIOS DE FUNCIONAMIENTO DEL "DESSALATOR" DE 90 A 200 LITROS/HORAS

MEMBRANAS: COMPONENTES DELICADOS

Las membranas de ósmosis inversa deben recibir un tratamiento adecuado, puesto que son los elementos más delicados del sistema de ósmosis inversa. Es aconsejable seguir atentamente las instrucciones para evitar que la membrana se estropee y la garantía no quede invalidada. La capacidad óptima de producción del desalinizador se obtiene a una temperatura de agua de mar de 25°C y dependiendo de su zona de navegación. Por cada grado que descienda la temperatura nominal (25°C), la producción del desalinizador disminuirá entre el 2,5 y 5%.

Temperaturas extremas:

Las membranas no deben exponerse a temperaturas inferiores a 0°C. El exceso de presión provocado por la expansión que produce la congelación puede romper las membranas e impedir que la sal se filtre.

Las membranas tampoco deben exponerse a temperaturas superiores a los 60°C, puesto que ello también puede dañarlas e impedir la expulsión de la sal.

Secado de las membranas:

Después de un primer uso, las membranas deben estar permanentemente sumergidas en líquido, que puede ser agua de mar tratada, una solución de agua dulce y líquido esterilizador, o temporalmente agua dulce (ver métodos de esterilización, apéndice A3).

Condiciones de uso:

Los diferentes grados de calidad y salinidad del agua de mar afectan a la producción de las membranas. **No es aconsejable utilizar el sistema en agua turbia o agua contaminada, a la desembocadura de un río o en agua salobre.** Eso evitara ensuciar su pre-filtro y dañar sus membranas.

No obstante, si debe utilizar el desalinizador en dichas condiciones, hágalo únicamente durante muy breves periodos de tiempo y, en cuanto disponga de agua de mar limpia, limpie las membranas: haga funcionar el sistema sin presión durante 30 minutos con el regulador de presión abierto.

**INFORMACION SOBRE LOS PRINCIPIOS DE FUNCIONAMIENTO DEL
“DESSALATOR” DE 90 A 200 LITROS/HORAS**

LA ÓSMOSIS INVERSA

¿Cual es el principio de la ósmosis inversa utilizada en vuestro sistema de desalinización?

El agua de mar es empujada a alta presión hacia unas membranas que, igual que unos “filtros moleculares”, dejan pasar solo el agua dulce y pura. La mayoría de las partículas sólidas disueltas no pasan a través de la membrana. Estos residuos, así como la solución salina sobrante resbalan sobre la superficie de la membrana y son desechadas. Todas las partículas disueltas en el agua de mar no pueden ser eliminadas. En efecto, el sistema está concebido para desechar el 99% de los TDS (Sólidos Totalmente Disueltos), dicho de otra manera, aproximadamente 2% de los 35000 PPM / TDS pasarán a través de la membrana, esto nos garantiza una agua potable con 500 TDS. Un punto importante a señalar, es que el agua potable producida por vuestro sistema de ósmosis inversa, es esencialmente estéril. Es conveniente tratar vuestra reserva de agua dulce y potable, periódicamente, con cloro o yodo para mantenerla siempre sana, además es conveniente mineralizarla si Usted la bebe durante mucho tiempo.

Cuidado: el cloro puro ó demasiado dosificado no debe en ningún caso penetrar en vuestro sistema de desalinización ya que este podría estropearse.

¿Cómo funciona vuestro desalinizador?

El agua de mar llega por la llave de paso de entrada del pasa casco. Esta continua su camino empujada por la prebomba, pasa por los filtros de 25 y 5 micrones. El agua filtrada será entonces forzada contra la membrana por la bomba HP (presión de utilización de 60 / 65 bares). El agua bajo presión pasa por los orificios de la superficie de la membrana dejando la sal y los minerales que serán desechados al mar con el resto de la solución. El agua potable pasa por una sonda que mide su salinidad: si el agua esta suficientemente desalada, la llave de paso de tres vías es permutada automáticamente con el fin de dirigir el agua dulce hacia los depósitos. Pero si la sonda de salinidad detecta una cantidad de sal demasiada elevada (conductividad > a 1000 siemens) la llave de paso expulsa el agua al mar. La cantidad de agua potable en transcurso de tratamiento es controlada por un caudalimetro situado sobre el panel de control.

INFORMACION DE MANTENIMIENTO "DESSALATOR" DE 90 A 200 LITROS/HORA

CUIDADO: EN CASO DE HELADA, VACIAR EL CAUDALIMETRO COLOCADO EN EL CUADRO DE MANDO, DESCONECTANDO EL TUBO DE PRODUCCION Y SOPLANDO O INYESTANDO AIRE EN ESTE TUBO. PROTEGER LAS MEMBRANAS CON MANTAS.

MANTENIMIENTO DE LAS MEMBRANAS

¿Cuándo se deben limpiar las membranas?

En condiciones normales de utilización, las membranas pueden estar contaminadas por residuos minerales ó materias biológicas. Estos residuos reducen el volumen de producción de agua potable, así como la cantidad de sal eliminada. La membrana deberá ser limpiada cada vez que el volumen de agua producida disminuya de 20 a 25% con relación al volumen inicial. Este volumen esta establecido en las primeras 24 o 48 horas de funcionamiento, o cuando el indicador señala una baja calidad del agua después de limpiar la sonda. Si la producción de agua potable no es conforme a las especificaciones que se aplican para un funcionamiento normal: agua de mar conteniendo un TDS de 35000 ppm, temperatura del agua de mar a 25° C y presión a 65 bares (zona verde), y que un enjuague de la membrana no mejora el rendimiento, hay que remplazar la membrana. Por otra parte, el volumen de agua potable esta en función de la temperatura del agua de mar y de la presión del sistema, por lo tanto si el volumen de agua potable baja por estas razones, esto es normal y no significa que se tenga que cambiar las membranas.

¿Cómo limpiar las membranas?

1. Abrir al máximo la llave de regulación en el sentido inverso a las agujas de un reloj.
2. Cerrar las 2 llaves de paso a la entrada y a la salida de los pasa casco.
3. Desconectar los tubos de entrada y de salida y colocarlos en un cubo con 10 litros de agua dulce
4. Poner en marcha sin presión durante 10 minutos, después deje reposar.
5. Repetir esta operación tres veces, después enjuague durante 15 minutos largos.
6. Volver a conectar los tubos.

MANTENIMIENTO DE LAS MEMBRANAS

¿Cuándo hay que esterilizar las membranas?

Habitualmente, un enjuague mensual y regular de las membranas suele ser suficiente a su mantenimiento. Pero puede ocurrir que usted se encuentre lejos y no tenga la posibilidad de realizar esto, en este caso se impone la esterilización de las membranas.

Una concentración abusiva de esterilizador puede corroer las cabezas de las membranas. Es aconsejable de utilizar el cartucho esterilizador ST2 y nuestra dosis de esterilizador, adaptada a su máquina. El incumplimiento de estas preconizaciones y el uso de otros esterilizadores invalidan la garantía.

¿Cómo esterilizar las membranas?

1. Método manual: enjuagar bien el desalinizador con agua dulce con la llave de paso de tres vías, situada sobre la bomba de baja presión durante 10 minutos. Durante esta operación, el desalinizador debe estar parado. Verter el esterilizante (el paquete entero) en un cubo conteniendo 8 litros de agua. Derroscar el tubo de entrada de agua de mar y sumergirlo en el cubo. Poner en marcha el desalinizador sin aumentar la presión hasta que el cubo este vacío. Una vez el cubo vacío y la operación terminada, volver a colocar el tubo.
2. Podéis también realizar esta operación con la ayuda de un pulverizador (Kracher) de jardín: verter la bolsa de esterilizante en un cubo conteniendo 8 litros de agua dulce y mezclar todo. Llenar el pulverizador con esta mezcla y regular la presión del pulverizador a 3 o 4 bares de presión. Inyectar después el esterilizante en la entrada del desalinizador.
3. El cartucho de esterilización ST2.
Hemos puesto a punto un cartucho de esterilización, facilitando mucho la manipulación. El método de empleo de este cartucho está explicado en la página siguiente. Para una nueva utilización del desalinizador, es suficiente enjuagar este con agua dulce durante unos minutos, con la ayuda de la llave de paso de tres vías situada sobre la prebomba.

BOMBA DE ALTA PRESION

La bomba de alta presión está llenada a medias con aceite hasta el nivel indicado. Normalmente, la lubricación está hecho « de por vida ». En caso de sustitución, utilizar aceite multigrado 20W40 y no sobrepasar el nivel (a nivel del punto rojo colocado en el indicador de nivel de aceite).

Cuidado: Gracias por quitar el celo (está solamente aquí para el transporte)

MODO DE EMPLEO DEL CARTUCHO ESTERILIZANTE

Desalinizadora parada:

1. Cerrar la llave de entrada de agua de mar
2. Abrir el cartucho esterilizante
3. Quitar la rejilla de arriba
4. Colocar la espuma en el fondo del filtro
5. Verter el polvo en el cartucho
6. Reemplazar la rejilla de arriba y volver a cerrar el cartucho
7. Verificar bien que la junta este en su sitio
8. Quitar el cartucho 5 micrones del prefiltro

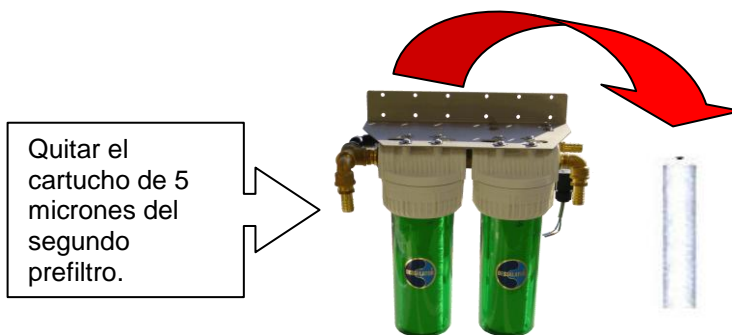

9. Sustituir este por el cartucho esterilizante

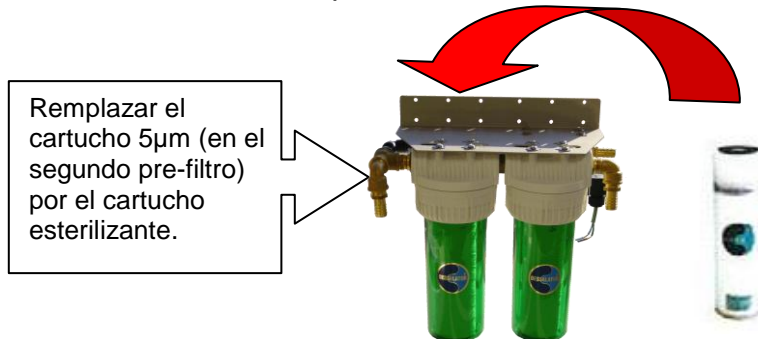

10. Girar la llave de enjuague hacia agua dulce bajo presión hasta la desaparición del esterilizante.
11. El desalinizador no debe ser puesto en marcha.
12. La esterilización dura un máximo de 6 meses (se tendrá que volver a realizar todo el proceso si se supera ese tiempo).

Importante: Antes de una nueva puesta en marcha, enjuagar bien con agua dulce durante 5 minutos y no olvidar llevarse esterilizante y recambio para un cartucho de 5 micrones.

Cuidado: El cartucho ST2 puede ser reutilizado.

ENJUAGUE MANUAL

Su Dessalator® está equipado con un enjuague automático. Este es el procedimiento a seguir si se elige el enjuague manual.

ENJUAGUE MANUAL

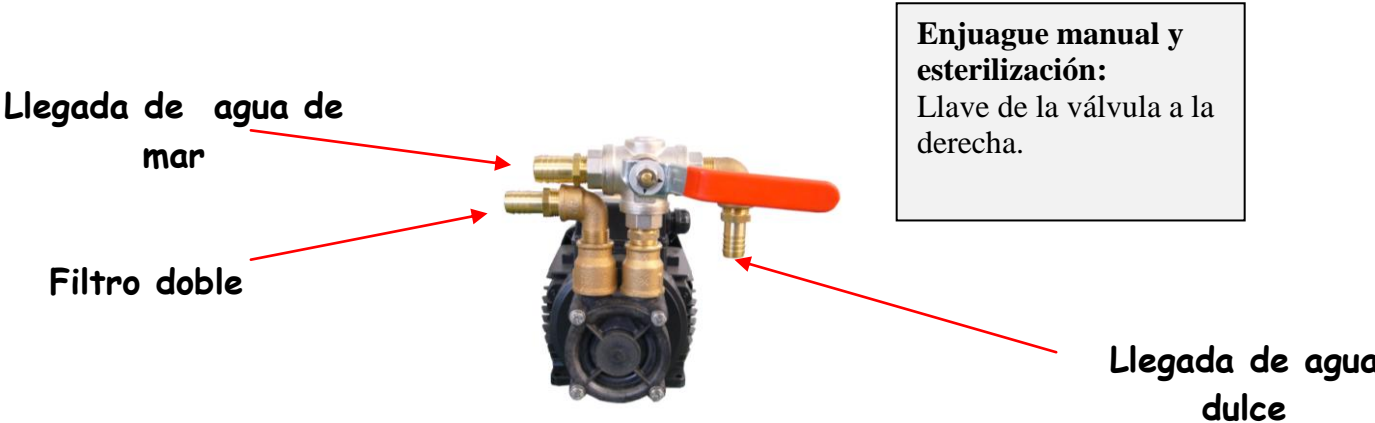
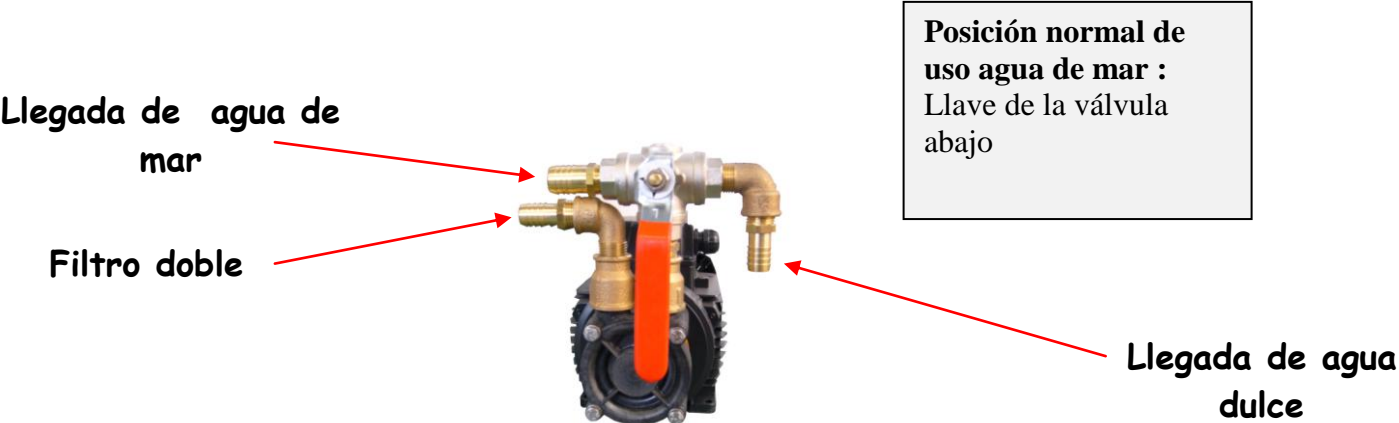

**INFORMACION SOBRE POSIBLES AVERIAS EN EL
“DESSALATOR” DE 90 A 200 LITROS/HORA**

| PROBLEMAS | CAUSAS | SOLUCIONES |
|---|---|---|
| Derrame sobre el regulador de presión en la parte frontal del cuadro de mando | Prensaestopa de control aflojada | Apretar la prensaestopa con una llave de 17. |
| No se mueve la aguja del manómetro de Baja Presión | <ul style="list-style-type: none"> - Llave de paso cerrada - Turbina de prebomba apegada - Filtros sucios | <ul style="list-style-type: none"> - Verificar las llaves de paso - Hacer girar el ventilador de la bomba con un pequeño destornillador o limpiar el cuerpo de la bomba - Cambiar los filtros |
| Bomba Alta Presión Ruidosa | <ul style="list-style-type: none"> - Entrada de agua reducida o entrada de aire en el circuito - Suciedad en las válvulas de las bombas | <ul style="list-style-type: none"> - Verificar que el diámetro de los tubos sea el correcto, el correcto cierre de las abrazaderas, de los filtros, la limpieza de los filtros - Abrir la cabeza de la bomba y limpiar las 6 válvulas |
| <ul style="list-style-type: none"> - Testigo de alarma rojo encendido - Corte de corriente durante la subida de presión | Reóstato de Alta Presión | <ul style="list-style-type: none"> - Regular este con el tornillo situado sobre su cabeza, bajo el conector |
| Luz testigo roja siempre encendida | Comprobar los 2 fusibles situados en la caja eléctrica | Rearmar los dos interruptores térmicos situados bajo los relays |
| Variación de velocidad de los motores eléctricos | <ul style="list-style-type: none"> - Generadores demasiados débiles - Voltaje inadecuado - Mala frecuencia - Filtro de gasoil sucio | <ul style="list-style-type: none"> - Hacer revisar vuestro generador - Realizar puesta a punto - Realizar el mantenimiento |